

خارج از کشور

C

نام:

نام خانوادگی:

شماره داوطلبی:

امضاء:

دفترچه شماره ۱



اگر دانشگاه اصلاح شود مملکت اصلاح می‌شود.
امام خمینی (ره)

جمهوری اسلامی ایران
وزارت علوم، تحقیقات و فناوری
سازمان سنجش آموزش کشور

آزمون سراسری ورودی دانشگاه‌های کشور - سال ۱۳۹۴

آزمون عمومی

کلیه گروه‌های آزمایشی (علوم ریاضی و فنی، علوم تجربی، علوم انسانی، هنر و زبان)

مدت پاسخگویی: ۷۵ دقیقه

تعداد سؤال: ۱۰۰

عنوان مواد امتحانی آزمون عمومی، تعداد، شماره سؤال و مدت پاسخگویی

ردیف	مواد امتحانی	تعداد سؤال	از شماره	تا شماره	مدت پاسخگویی
۱	زبان و ادبیات فارسی	۲۵	۱	۲۵	۱۸ دقیقه
۲	زبان عربی	۲۵	۲۶	۵۰	۲۰ دقیقه
۳	فرهنگ و معارف اسلامی	۲۵	۵۱	۷۵	۱۷ دقیقه
۴	زبان انگلیسی	۲۵	۷۶	۱۰۰	۲۰ دقیقه

حق چاپ، تکثیر و انتشار سؤالات به هر روش (الکترونیکی و...) پس از برگزاری آزمون برای تمامی اشخاص حقیقی و حقوقی تنها با مجوز این سازمان مجاز می‌باشد و با متخلفین برابر مقررات رفتار می‌شود.

- ۱- در کدام گزینه معنی همه‌ی واژه‌ها، درست است؟
 (۱) ذرع: (گز) مصاف: (جنگ) عنود: (لجاج)
 (۲) دستوری: (رخصت) جافی: (قاتل) زاغه: (آغل)
 (۳) اشباح: (سایه‌ها) درزی: (بسته) سوفار: (دهانه‌ی تیر)
 (۴) مصادره: (تاوان گرفتن) بدیل: (ولی خدا) آزرگار: (تمام و کامل)
- ۲- معنی مقابل چند واژه درست است؟ (حلیه: لباس گرانبها) (جُبّه: دراعه) (مستلزم: لازم دارنده) (سطوت: وقار)
 (معارضه: مباحثه) (زعارت: بدگویی) (شاهد: معشوق) (مدعی: خواهان) (موجب: وظیفه‌ای که بر شخص واجب است)
 (۱) چهار (۲) پنج (۳) شش (۴) هفت
- ۳- واژه‌های کدام گزینه به ترتیب در معانی: (تعجب، چراغ، خشمگین، نو)، آمده است؟
 (۱) دهشت، مصباح، دژم، نادر
 (۲) دهشت، بارقه، گرز، نادر
 (۳) دهش، مصباح، شرزه، غریبه
 (۴) نشئت، بارقه، شرزه، غرایب
- ۴- کدام گروه از واژه‌ها، فاقد غلط املایی است؟
 (۱) حرّای مهیب - الغیث - سیره و مغازی - بوی مسمتزنکننده
 (۲) حمیت و جوانمردی - سفر و حذر - حتام بی‌ارزش - طوع و رغبت
 (۳) غره‌ی ماه نو - سخنان مذبور - وجاهت و زیبایی - حریف مقلوب
 (۴) قسم مغلظه - غنا و قداست - مسلوب‌الاراده - مذموم و ناشایست
- ۵- در کدام بیت غلط املایی یافت می‌شود؟
 (۱) بس ز نقش لفظ‌های مثنوی
 (۲) در هوا چون بشنود بانگ صفیر
 (۳) گفت لابد درد را صافی بود
 (۴) گفت ای شه‌مژده حاجاتت رواست
 صورتش زال است و هادی معنوی
 از هوا آید شود این جا اسیر
 زین دلالت دل به صفوت می‌رود
 گر غریبی آیدت فردا ز ماست
- ۶- در کدام گروه تماماً آثار منظوم شاعران معاصر ایرانی ذکر شده است؟
 (۱) سرود رگبار - سراب - غزلواره
 (۲) بوی جوی مولیان - شبگیر - عبور
 (۳) سرود رگبار - سایه‌ی عمر - پیاده آمده بودم
 (۴) بیعت با بیداری - آتش خاموش - افسانه
- ۷- مؤلفین آثار زیر به ترتیب چه کسانی هستند؟
 «داستان‌های عیاری - معجم الادبا - داستان باستان - سیر بی سلوک»
 (۱) مهدی آذر یزدی - یاقوت حموی - مرتضی مطهری - مهدی بامداد
 (۲) مهدی آذر یزدی - محمد عوفی - احسان یار شاطر - مهدی بامداد
 (۳) اقبال یغمایی - یاقوت حموی - احسان یار شاطر - بهاء‌الدین خرمشاهی
 (۴) اقبال یغمایی - محمد عوفی - مرتضی مطهری - بهاء‌الدین خرمشاهی
- ۸- با توجه به عبارت‌های زیر کدام موارد از دیدگاه تاریخ ادبیات درست است؟
 الف) نخستین کنگره‌ی نویسندگان ایران در دوره‌ی سوم عصر شعر نیمایی تشکیل شد.
 ب) ترجمه‌ی تاریخ طبری از ابوعلی بلعمی وزیر سامانیان است.
 ج) (تنوری رنگ‌ها) و (نغمه‌های رومی) از آثار ادبی گوته شاعر و حکیم آلمانی است.
 د) عطار شرح حال هفتاد و دو تن از عارفان را در کتاب تذکرة الاولیا به نثر آورده است.
 (۱) الف - ب (۲) ب - د (۳) ب - ج (۴) ج - د

۹- در منظومه‌ی زیر چند تشخیص وجود دارد؟

«من صدای قدم خواهش را می‌شنوم
و صدای پای قانونی خون را در رگ،
تپش قلب شب آدینه،

شیهه‌ی پاک حقیقت از دور،

و صدای کفش ایمان در کوچه‌ی شوق،

و صدای باران روی پلک تر عشق،

روی موسیقی غمناک بلوغ»

(۱) چهار

(۲) پنج

(۳) شش

(۴) هفت

۱۰- ترتیب توالی ابیات زیر از جهت داشتن آرایه‌های (حسن آمیزی - حسن تعلیل - اسلوب معادله - تناقض)، کدام است؟

(الف) ابر از آن پیدا شود کز رشک خورشید رخت

(ب) برای رسیدن چه راهی بریدم

(ج) دل به دست آن نگار شوخ و سنگ افتاده است

(د) گرچه جز تلخی از ایام ندید

(۱) الف - ج - ب - د (۲) د - الف - ب - ج (۳) د - ج - الف - ب (۴) د - الف - ج - ب

۱۱- آرایه‌های روبه‌روی همهی ابیات کاملاً درست است، بجز:

(۱) مسافر عجب است این گل رسیده که او

(۲) کوه جام لاله گیرد ابر لؤلؤ گسترد

(۳) تو داری طاق ابرویی که جفتش نیست در عالم

(۴) باد نوروز از کجا این بوی جان می‌آورد

۱۲- کدام بیت، فاقد جمله‌ی وابسته است؟

(۱) لطف و عطا و احسان پیوسته از تو آید

(۲) از تنگی دهانت یک ذره گفته باشد

(۳) جای دل است کویت ز آنجا مران به جورش

(۴) تا شاهد جمالت مستور باشد از من

۱۳- در کدام بیت جایجایی ضمیر متصل صورت نگرفته است؟

(۱) به تن مقصرم از دولت ملازمتت

(۲) از آن رنگ رخم خون در دل افتاد

(۳) دلم ربودی و رفتی ولی نمی‌روی از دل

(۴) شهبسوار من که مه آینه‌دار روی اوست

۱۴- در منظومه‌ی زیر، به ترتیب چند ترکیب وصفی و اضافی وجود دارد؟

«تو تنها تر از شجاعت، در گوشه‌ی روشن وجدان تاریخ ایستاده‌ای / به پاسداری از حقیقت /

و صداقت، شیرین‌ترین لبخند بر لبان اراده‌ی توست / بر تالابی از خون خویش در گذرگه تاریخ ایستاده‌ای /

با جامی از فرهنگ / و بشریت رهگذار را می‌آشامانی.»

(۱) سه ، پنج

(۲) سه ، شش

(۳) چهار ، پنج

(۴) چهار ، شش

۱۵- جملات دوم و چهارم عبارت زیر هر کدام به ترتیب چند تکواژ دارد؟
 «سخن پردازان معاصر ایران نیز خوشبختانه از نعمت لطف و ذوق، مایه ور بوده‌اند. کلامشان روانی و گوارایی
 آب چشمه ساران را دارد و در جان تشنه کامان که فرو می‌چکد، عطشناکی آنان را تسکین می‌بخشد و بسیار
 نوازشگر و فرح‌بخش است.»

(۱) هفده - یازده (۲) هجده - ده (۳) نوزده - یازده (۴) بیست - نه

۱۶- در همی ابیات هم فعل گذرا به کار رفته است و هم فعل ناگذر، بجز:
 (۱) چندان گریستم که من بعد اگر کسی
 (۲) تن به پیشت شمع سان می‌سوخت در تب تا بمرد
 (۳) سلمان دگر دواي دل از کس طلب مکن
 (۴) بر دل من تا خیال آن پری پیکر گذشت
 ۱۷- مفهوم بیت: «چه چشم پاسخ است از این دریچه‌های بسته ات برو که هیچ کس ندا به گوش کر نمی‌زند»
 از کدام ابیات برمی‌آید؟

الف) در مصر انتظار چو یوسف بمانده‌ام
 ب) مردم و حسرتم همان از تو امید نگسند
 ج) به نابودنی‌ها مـدارید امید
 د) دادم به باد عمری در انتظار روزی
 هـ) منتظر بود این سعادت را جهان از دیرباز
 (۱) الف، ب، ج (۲) الف، د، هـ (۳) ب، ج، هـ (۴) ج، د، الف

۱۸- نویسنده‌ی «بینویان» در همی گزینه‌ها به استثنای گزینه‌ی نشان می‌دهد که هنگام شب، ترس
 و وحشت حاکم بر «کوزت»، سبب می‌شود که او پدیده‌های طبیعی را به گونه‌ای هراس‌آور ببیند.
 (۱) شاخه‌های عظیم به وضعی موحش سیخ ایستاده بودند.
 (۲) درخت‌های خاردار مانند بازوهای طولی به هم می‌پیچیدند.
 (۳) چند دسته از بوته‌های خار، در نقاط بی‌درخت سوت می‌زدند.
 (۴) همان زن نفرت‌انگیز با دهانی همچون دهان کفتار در نظرش مجسم شده بود.

۱۹- مفهوم کدام بیت با سایر ابیات، متفاوت است؟
 (۱) گر تو خواهی تا شوی مرد ای پسر!
 (۲) ای دُر از اشکست [شکست] خود بر سر مزن
 (۳) خنده‌ی بی‌درد سازد دردمندان را ملول
 (۴) عاشق از حیرت در این وادی به جایی می‌رسد
 ۲۰- کدام بیت با آیه‌ی: «قُلْ كُلٌّ يَعْمَلُ عَلَىٰ شَاكِلَتِهِ» تناسب مفهومی ندارد؟

(۱) هر یکی بینا شود بر قدر خویش
 (۲) جهد کن تا پیر عقل و دین شوی
 (۳) در جهان هر چیز چیزی می‌کشد
 (۴) سیر هر کس تا کمال وی بود
 باز یابد در حقیقت صدر خویش
 تا چو عقل کل، تو باطن بین شوی
 کفر، کافر را و مرشد را رَشَد
 قرب هر کس حسب حال وی بود

۲۱- بیت: «آن که شد هم بی خبر هم بی اثر از میان جمله دارد او خبر»، با کدام بیت قرابت مفهومی دارد؟

- (۱) در دل شب خیر از عالم جانم کردند
- (۲) ای عشق شوخ بوالعجب آورده جان را در طرب
- (۳) اگر از خویش نباشد خبرم نیست غریب
- (۴) سوی ما از یار ما با آن که می آید خبر

۲۲- مفهوم کلی بیت: «بی سر و پا گدای آنجا را سر ز ملک جهان گران بینی» با کدام بیت، تناسب دارد؟

- (۱) ترک دیوی کنی ملک باشی
- (۲) گدا را چو حاصل شود نان شام
- (۳) قومی که خشت میکده بالین نموده اند
- (۴) جمال در نظر و شوق همچنان باقی

۲۳- بیت: «هرکسی کاو دور ماند از اصل خویش باز جوید روزگار وصل خویش» با کدام بیت قرابت مفهومی دارد؟

- (۱) دل، قطره‌ای ز شبنم دریای عشق اوست
- (۲) سیل دریا دیده، هرگز بر نمی‌گردد به خود
- (۳) چون ز دریا سوی ساحل بازگشت
- (۴) سروری را اصل و گوهر برترین سرمایه است

۲۴- کدام بیت مفهومی مغایر با سایر ابیات، دارد؟

- (۱) اشک خونین من از سرخ برآمد چه عجب
- (۲) اشک جانسوزم اثرها چون شرر باشد مرا
- (۳) اشکم بیرون می‌افکند راز درون پرده را
- (۴) آتشم بر جان ولی از شکوه لب خاموش بود

۲۵- عبارت «هر عصب و فکر به منبع بی‌شائبه‌ی ایمان وصل بود که خوب و بد را به عنوان مشیت الهی می‌پذیرفت» با مفهوم کدام بیت، متناسب است؟

- (۱) راهی است راه عشق که هیچش کناره نیست
- (۲) در طریقت هر چه پیش سالک آید خیر اوست
- (۳) هر که که دل به عشق‌دهی خوش‌دمی بود
- (۴) هر چه هست از قامت ناساز بی‌اندام ماست

- (۱) آن‌جا جز آن که جان بسپارند چاره نیست
- (۲) در صراط مستقیم ای دل کسی گمراه نیست
- (۳) در کار خیر حاجت هیچ استخاره نیست
- (۴) ورنه تشریف تو بر بالای کس کوتاه نیست

■ ■ عین الأصح و الأدق في الجواب للترجمة أو التعريب أو المفهوم (۲۶ - ۳۳)

۲۶- « يقولون إن معرفة الله أمر مستحيل، و لكننا إن عرفنا أنفسنا فقد عرفنا ربنا معرفة حقيقية! »:

(۱) می گویند شناخت الله کاری غیرممکن است، و لیکن ما اگر خود را بشناسیم پروردگار خود را حقیقتاً می شناسیم!
 (۲) می گفتند که شناخت خداوند مسأله‌ای ناممکن است، ولی معرفت به خود، حقیقتاً معرفت به خدا را در پی دارد!
 (۳) گفته می شود که معرفت الله امری محال است، ولی شناخت خود، ما را به طور حقیقی به شناخت پروردگار رهنمون خواهد کرد!

(۴) گفته می شود که پی بردن به وجود خداوند امری نشدنی است، ولیکن زمانی که ما به وجود خود پی ببریم در حقیقت به وجود خدا پی برده ایم!

۲۷- « لما قلت لأخي: ألا ترى تلك الجبال الجامدة؟ أجاب: بل أراها متحركة! »:

(۱) چون به برادر خود گفتم: آیا آن کوههای منجمد را می بینی؟ پاسخ داد: آری، ولی آنها متحرک هستند!
 (۲) وقتی به برادرم گفتم: آیا آن کوههای بی حرکت را نمی بینی؟ جواب داد: ولی من آنها را متحرک می بینم!
 (۳) چون به برادر خویش گفتم: تو آن کوهها را بی حرکت می بینی؟ پاسخ داد: ولیکن آنها متحرک می باشند!
 (۴) آنگاه که به برادرم گفتم: تو می توانی آن کوهها را جامد ببینی؟ جواب داد: آری، آنها را بی حرکت می بینم!

۲۸- « كان صوت أولئك الأطفال الذين يلعبون في انتهاء الساحة فرحين يصل إلى آذاننا، و نحن أيضاً كنا مسرورين بفرحهم! »:

(۱) آن بچه‌ها هستند که در حیاط انتهائی با شادی بازی می کنند، و صدایشان به گوش ما می رسد و ما را شاد می کند!
 (۲) صدای آن کودکان که در آخر حیاط با شادی بازی می کنند به گوش ما می رسد، و ما نیز به شادی آنها شاد هستیم!
 (۳) صدای آن بچه‌ها که با شادی در انتهای حیاط بازی می کنند به گوشهای ما می رسد، و ما نیز به شادی آنها شاد بودیم!
 (۴) آن کودکان که در آخر حیاط بازی می کنند صدایشان به گوشهای ما می رسد، و ما را با شادی خود شاد کرده بودند!

۲۹- « تنعقد المسابقات العلمية في مدرستنا كل عام و يُنتخب أفضل التلاميذ لمسابقة أخرى في المرحلة الثانية! »:

(۱) هر سال برگزاری مسابقه‌های علمی در مدارس ما مرسوم بود که طی آن، دانش آموزان برگزیده برای مسابقه دیگری در مرحله دوم انتخاب می شدند!
 (۲) در همه سالها مسابقات علمی در مدارس ما برپا می شود و برترینها از بین دانش آموزان در مسابقات دیگری در مرحله دوم انتخاب می شوند!
 (۳) مسابقه‌های علمی در مدرسه ما در هر سال برپا می شد و دانش آموزان برتر برای دومین مرحله در مسابقه دیگری انتخاب می شدند!
 (۴) در مدرسه ما هر ساله مسابقات علمی برگزار می شود و برترین دانش آموزان برای مسابقه دیگری در مرحله دوم انتخاب می شوند!

۳۰- عین الخطأ:

(۱) إن حوادث الدهر تنزل على كل نفس؛ بی شک حوادث روزگار همان است که بر هر نفسی فرو می ریزد،
 (۲) بما قدر لها من زيادة أو نقصان؛ مطابق آنچه از زیادی یا نقصان برایش مقدر شده است،
 (۳) كأنها قطرات المطر التي تنزل من السماء إلى الأرض؛ گوئی آنها قطرات بارانی هستند که از آسمان به زمین فرود می آیند،
 (۴) وسقفتون بها، فراقبوا أنفسكم حتى تخرجوا منها أعزاء!؛ و شما بوسیله آنها امتحان خواهید شد، پس مراقب خود باشید تا از آن سربلند بیرون آیید!

۳۱- عین غیر المناسب للمفهوم:

- (۱) « و من قُتل مظلوماً فقد جعلنا لوليه سلطاناً »: خون نخسید بعد مرگت در قصاص تو مگو که میرم و یابم خلاص!
 (۲) « فمن يعمل مثقال ذرة خيراً يره »: از مکافات عمل غافل مشو گندم از گندم بروید جو ز جو!
 (۳) « و عباد الرحمن الذين يمشون على الأرض هوناً »: تواضع مرد را دارد گرامی ز کبر آید بدی در نیکنامی!
 (۴) « إن الحسنات يذهبن السيئات »: بدی گـرچه کردن توان با کسی چو نیکی کنی بهتر آید بسی!

۳۲- « ایمان به منزله نردبانی است که ده پله دارد و بالاترین این پله‌ها ایمان واقعی به خداست! ». عین الصحيح:

- (۱) إن الإيمان كسَلَم له عشر درجات و في أعلى هؤلاء الدرجات الإيمان الواقعي بالله!
 (۲) الإيمان مثل سلم بعشر درجات و الدرجة الأعلى منها هي درجة إيمان الله الحقيقي!
 (۳) إن الإيمان بمنزلة سلم له عشر درجات، و أعلى هذه الدرجات الإيمان الحقيقي بالله!
 (۴) الإيمان هو السلم الذي له عشر درجات و أعلى هذه الدرجة درجة إيمان الله الواقعي!

۳۳- « آنها که حقیقتاً به روز جزا ایمان آورده‌اند، نمی‌توانند ذره‌ای به دیگران ستم کنند! »:

- (۱) الذين قد آمنوا بيوم الجزاء إيماناً، لا يستطيعون أن يظلموا الآخرين ذرة!
 (۲) من اعتقد بيوم الحساب حقاً، لا يستطيع أن يظلم الناس حتى لو كان قليلاً!
 (۳) من الذي يعتقد بيوم الحساب اعتقاداً حقاً، لا يمكن أن يظلم الآخرين بمقدار قليل!
 (۴) الذين يؤمنون بأن يوم الجزاء حقيقةً، لا يقدرّون أن يتعاملوا مع الآخرين بالظلم بمقدار ذرة!

■ ■ اقرأ النص التالي بدقة ثم أجب عن الأسئلة (۳۴ - ۴۲) بما يناسب النص:

بعد يوم عسير خرج العمال و الفلاحون من ساحات عملهم فرحين شاكرين . فهم قد أدركوا جيداً أن هذا السد الذي بُني أخيراً في مدينتهم جاء لهم بالخير و البركة!
 بعد ساعات سترت الظلمة المدينة ... لم يسمع صوت ... كان هنالك صوت ضعيف يسمعه الليل منذ زمن مديد... كان الصوت يأتي من ذلك السد الذي بُني على نهر عظيم في المدينة ... حين استمع الليل بدقة فطن بأن صاحب هذا الصوت حجر صغير في أسفل بناء السد... .
 إنه كان يشتكي حياته السوداء... ما هي قيمتي في هذا السد؟! أحمذ لا يعتني بي ... فلم أكن نافعا في الوجود... طوبى لتلك الأحجار ...! الناس يرونها و يشعرون بأهميتها و شأنها ... و لكن من أنا ... ؛ فقصد أن يتحرك من مكانه شامتا القدر و الحياة و... و لكن ... بسقوطه من مكانه جرى الماء من داخل السد و غرقت المدينة...!

۳۴- عین الخطأ:

- (۱) لم تكن شكاوى الحجر جديدة و قد بدأ بها من قبل زمن!
 (۲) أصحاب المدينة لم يكونوا متكاسلين بل كانوا جادين نشيطين!
 (۳) كان الحجر الصغير مؤثراً في إيجاد الفرح و السرور بين الناس!
 (۴) كان من تمنيات الحجر الصغير أن يتبدل إلى ماء في خلف السد!

۳۵- إملأ الفراغ: نقطة بداية هزيمة الحجر الصغير هي أنه

- (۱) حقر وجوده!
 (۲) أدرك عظمة بناء السد و أهميته!
 (۳) شعر بصغر جسمه!
 (۴) لم يدرك فرح العمال و الفلاحين!

۳۶- ماذا كانت المشكلة الأساسية للحجر الصغير؟

- (۱) فقدان الثقة بالنفس والاعتماد عليها!
 (۲) عدم إعتناء الآخرين بشأنه العظيم!
 (۳) وجوده في أسفل ذلك السد العظيم!
 (۴) تفاؤله بالحياة و شعوره بالضعف!

۳۷- ما هي نتيجة النص؟

- (۱) الأمة المتقدمة تهتم بأعضائها و تكرم شأنها و شخصيتها و تهني لها حياة سعيدة!
 (۲) على أصحاب المهن و العمال و... أن لا يشتكوا عملهم و إن كان صعباً عسيراً!
 (۳) مجتمعاتنا قد بنيت على أساس الأعمال الصغيرة، فهي أولى و أهم للمجتمع!
 (۴) المجتمع السالم هو الذي يشعر كل فرد من أفرادها بأهميته أمام تقدم البلاد!

■ عَيْنُ الْخَطَأِ فِي التَّشْكِيلِ (۳۸ و ۳۹)

۳۸- « بعد ساعات سترت الظلمة المدينة، لم يسمع صوت، كان هناك صوت ضعيف يسمعه الليل! »:

- (۱) الظُّلْمَةُ - يُسْمَعُ - صَوْتٌ
 (۲) ضَعِيفٌ - يَسْمَعُهُ - اللَّيْلُ
 (۳) سَتَّرَتِ - الظُّلْمَةُ - الْمَدِينَةَ
 (۴) سَاعَاتٍ - سَتَّرَتِ - الْمَدِينَةَ

۳۹- « حين استمع الليل بدقة فطن بأن صاحب هذا الصوت حجر صغير! »:

- (۱) حِينَ - اسْتَمَعَ - اللَّيْلُ
 (۲) فَطَنَ - صَاحِبٌ - صَغِيرٌ
 (۳) اللَّيْلُ - دَقِّقَةً - فَطَنَ
 (۴) اسْتَمَعَ - صَاحِبٌ - حَجَرٌ

■ عَيْنُ الصَّحِيحِ فِي الْإِعْرَابِ وَ التَّحْلِيلِ الصَّرْفِيِّ (۴۰ - ۴۲)

۴۰- « بُنِيَ »:

- (۱) للغائب - لازم - مبني للمجهول - مبني / فعل و مع نائب فاعله جملة فعلية
 (۲) مجرد ثلاثي - معتل و ناقص - متعدّد - مبني للمعلوم / فاعله ضمير «هو» المستتر
 (۳) ماضٍ - مجرد ثلاثي - لازم - مبني / نائب فاعله ضمير «هو» المستتر و الجملة فعلية
 (۴) فعل ماضٍ - معتل و ناقص - متعدّد - مبني للمجهول / فعل و نائب فاعله ضمير «هو» المستتر

۴۱- « أكن »:

- (۱) مجرد ثلاثي - مبني / مجزوم بحرف «لم» و علامة جزمه السكون، خبره «نافعاً»
 (۲) مضارع - للمتكلم وحده - معتل و أجوف / من الأفعال الناقصة و هي من النواسخ
 (۳) مجرد ثلاثي - معتل و أجوف / فعل مجزوم بحرف «لم» و علامة جزمه حذف حرف العلة
 (۴) فعل مضارع - للمتكلم وحده - معرب / فعل من الأفعال الناقصة، اسمه ضمير «هو» المستتر

۴۲- « صاحب »:

- (۱) نكرة - معرب - منصرف / اسم «إن» المشبهة بالفعل و هي من النواسخ
 (۲) جامد - معرّف بالإضافة - معرب - منصرف / اسم «إن» المشبهة بالفعل
 (۳) مفرد مذكّر - مشتق (اسم فاعل) - معرب / اسم «إن» و منصوب و خبره «حجر»
 (۴) اسم - مفرد مذكّر - مشتق (اسم فاعل) - نكرة - معرب / اسم «إن» و منصوب، و الجملة اسمية

■ ■ عین المناسب للجواب عن الأسئلة التالية (٤٣ - ٥٠)

٤٣- عین اسم الفاعل من المجزء الثلاثی:

- (١) الناس في مسير حياتهم يبحثون عن أصدقاء مخلصين!
- (٢) هؤلاء المعلمون يحاولون في سبيل تعليم التلاميذ كثيراً!
- (٣) سيصل الطلاب إلى أهدافهم بالجهد و السعي!
- (٤) كانت تلك الشجرة الجميلة مشرفة على دارنا!

٤٤- عین ضمير الياء ليس فاعلاً:

- (١) إن تُنادي ربك الرؤوف فهو يُجيبك!
- (٢) أ لم تذوقي حلاوة عاقبة الصبر حتى الآن!
- (٣) إسْمحي لي بأن أبين لك نتائج جُهدك!
- (٤) نُبْهني لذكرك يا إلهي، حتى أبتعد عن الضلالة!

٤٥- عین الصحيح في المعتل:

- (١) هؤلاء لم يُعْدن من أعمالهم اليومية حتى الآن!
- (٢) المعلمات يهدين أبناء بلادهن في جميع المجالات!
- (٣) الله هو الذي يعفو عن عظيم الذنوب بحلمه و فضله!
- (٤) لم يزور التلميذ صديقه اليوم، لأنه كان مريضاً من يوم أمس!

٤٦- عین فعل الشرط مجزوماً محلاً:

- (١) إن يُشاهد الإنسان نتيجة جُهدِه يشجّع في أداء أعمال الخير أكثر!
- (٢) إن تعامل الناس مع بعضهم بعضاً بغضب فسيغضب الله عليهم!
- (٣) من تدعُه نفسه إلى طريق الضلال فلا ينس أن الله هو القدير!
- (٤) ما نعمل من الحسنات في حياتنا نجد ثمرتها في الآخرة!

٤٧- عین الخبر ليس مقدماً:

- (١) ما كانت عنده نقود يساعد بها المساكين!
- (٢) ليس في هذه المكتبة كتاب أبحث عنه!
- (٣) لم يكن هناك مزهريّة حتى أجعل الأزهار فيها!
- (٤) ليس هؤلاء التلاميذ في دروسهم متكاسلين!

٤٨- عین الجملة الوصفية:

- (١) هناك مواد سكرية مفيدة في أنواع الفواكه تشدّ أعضائنا و جوارحنا!
- (٢) دعوت زميلتي لتساعدني في أداء واجباتي و هي أجابت دعوتي!
- (٣) يشتري بعض الأطفال الملابس الجديدة عندما تقرب أيام العيد!
- (٤) عندما أنزل الله العذاب على قارون طلب المهلة لينفق أمواله!

٤٩- عین الصحيح في أسلوب الاستثناء:

- (١) أدى التلميذ جميع واجباته إلا الدرسان الأخيران!
- (٢) ما كتب لي زملاء رسالة حتى الآن إلا زميلاًك!
- (٣) ما حضر أفراد الأسرة في الضيافة إلا ثلاثة منهم!
- (٤) شاهدت تلاميذ في القرية ما كان لهم إلا معلماً واحداً!

٥٠- عین المنادى:

- (١) مُسلم لا تتوكّل إلا على الله!
- (٢) أختي لا تتوكّل على غير الله!
- (٣) المؤمن لا يتوكّل إلا على الله!
- (٤) أخي لا يتوكّل على غير الله!

- ۵۱- چگونه ممکن است که انسان مقرب درگاه خداوند متعال شود و مسجود فرشتگان گردد؟
- (۱) هنگامی که روحش فضیلت‌هایی کسب کند و به آنها آراسته گردد.
 - (۲) زمانی که به وجود بُعد روحانی پی‌برد و راهنمایی‌های آن را بپذیرد.
 - (۳) اگر بتواند بُعد روحانی‌اش را جاودانه نماید و از آن کاملاً حفاظت کند.
 - (۴) وقتی که بتواند به درک روشنی از خود برسد و آن را برای دیگران اثبات نماید.
- ۵۲- عدم امکان دست‌یابی درست‌کاران و بدکاران به لوازم و نتایج اعمالشان، بیانگر کدام مورد است و چه چیزی را محقق می‌سازد؟
- (۱) امکان معاد در پرتو عدل الهی - وعده‌های خداوند
 - (۲) ضرورت معاد در پرتو عدل الهی - وعده‌های خداوند
 - (۳) امکان معاد در پرتو حکمت الهی - هدف‌داری و غایت‌مندی
 - (۴) ضرورت معاد در پرتو حکمت الهی - هدف‌داری و غایت‌مندی
- ۵۳- «الهیون» که مرگ را پایان زندگی نمی‌دانند بلکه آن را غروبی می‌دانند که طلوعی درخشان‌تر در پیش دارد، از خداوند عمر طولانی طلب می‌کنند تا به کدامین هدف برسند؟
- (۱) کفهی متعادل دنیا و آخرت را در هم‌سنگ جلوه دادن آن دو به منصفی ظهور برسانند.
 - (۲) به دنیاپرستان بفهمانند که اعتقاد به عالم پس از مرگ، منافات با دل سپردن به دنیا ندارد.
 - (۳) با تلاش بیش‌تر در راه خدا و خدمت به انسان‌ها، با اندوخته‌ای کامل‌تر خدا را ملاقات کنند.
 - (۴) راه نیک‌بختی را برای آیندگان، هموارکنند و اثبات کنند که عبادت به جز خدمت خلق نیست.
- ۵۴- از دقت در آیهی شریفه «يَقُولُونَ سَلَامٌ عَلَيْكُمْ ادْخُلُوا الْجَنَّةَ بِمَا كُنْتُمْ تَعْمَلُونَ» کدام مفهوم دریافت می‌گردد و از کلمه‌ی «توفی» به چه چیزی پی می‌بریم؟
- (۱) ورود به بهشت برزخی برای پاکان، نتیجه‌ی اعمال نیک مستمر دنیایی آنان است - قطع ارتباط کلی روح با دنیا
 - (۲) ورود به بهشت برزخی برای پاکان، نتیجه‌ی اعمال نیک مستمر دنیایی آنان است - ادامه‌ی فعالیت آگاهانه روح
 - (۳) مؤده فرشتگان هنگام ورود به بهشت رستاخیزی و استفاده‌ی جاویدان از نعمت‌ها - قطع ارتباط کلی روح با دنیا
 - (۴) مؤده فرشتگان هنگام ورود به بهشت رستاخیزی و استفاده‌ی جاویدان از نعمت‌ها - ادامه‌ی فعالیت آگاهانه روح
- ۵۵- دوزخیان با چه بیانی دیگران را مقصر معرفی می‌کنند و شیطان در پاسخ به آنها چه می‌گوید؟
- (۱) شیطان و بزرگان، ما را گمراه ساختند - خدا به شما وعده‌ی راست داد و من به شما وعده‌ی دروغ دادم.
 - (۲) شیطان و بزرگان، ما را گمراه ساختند - پیامبران دلایل روشنی برای شما آوردند، شما خود نپذیرفتید.
 - (۳) شیطان و آرزوهای دنیایی ما را گمراه ساختند - پیامبران دلایل روشنی برای شما آوردند، شما خود نپذیرفتید.
 - (۴) شیطان و آرزوهای دنیایی ما را گمراه ساختند - خدا به شما وعده‌ی راست داد و من به شما وعده‌ی دروغ دادم.
- ۵۶- پیام کدام آیه حاوی معنای «عاشق روشنایی از تاریکی می‌گریزد و دوست‌دار زندگی و بقا، از نیستی و نابودی متنفر است» می‌باشد؟
- (۱) «وَمِنَ النَّاسِ مَنْ يَتَّخِذُ مِنْ دُونِ اللَّهِ أَنْدَاداً يُحِبُّونَهُمْ كَحُبِّ اللَّهِ»
 - (۲) «لَا تَجِدُ قَوْماً يُؤْمِنُونَ بِاللَّهِ وَالْيَوْمِ الْآخِرِ يُوَادُّونَ مَنْ حَادَّ اللَّهَ وَرَسُولَهُ»
 - (۳) «قُلْ إِنْ كُنْتُمْ تُحِبُّونَ اللَّهَ فَاتَّبِعُونِي يُحْبِبْكُمُ اللَّهُ وَيَغْفِرْ لَكُمْ ذُنُوبَكُمْ وَاللَّهُ غَفُورٌ رَحِيمٌ»
 - (۴) «قُلْ لَا أَسْأَلُكُمْ عَلَيْهِ أَجراً إِلَّا الْمَوَدَّةَ فِي الْقُرْبَىٰ وَمَنْ يَقْتَرِفْ حَسَنَةً نَّزِدْ لَهُ فِيهَا حُسْنًا»

۵۷- زنان مسلمان از همان ابتدا موی سر خود را و با حدود آن آشنا ولی خداوند در آیه‌ی شریفه‌ی به آنان دستور می‌دهد که این عمل را انجام بدهند تا به عفاف و پاکی شناخته شوند.

(۱) نمی‌پوشاندند - بودند - «وَلَا يُدِينَ زِينَتَهُنَّ إِلَّا مَا ظَهَرَ مِنْهَا»

(۲) می‌پوشاندند - بودند - «وَلَا يُدِينَ زِينَتَهُنَّ إِلَّا مَا ظَهَرَ مِنْهَا»

(۳) نمی‌پوشاندند - نبودند - «يُدِينَ عَلَيْهِنَّ مِنْ جَلَابِيبِهِنَّ»

(۴) می‌پوشاندند - نبودند - «يُدِينَ عَلَيْهِنَّ مِنْ جَلَابِيبِهِنَّ»

۵۸- با توجه به آیه‌ی شریفه‌ی «فَإِنْ لَمْ تَفْعَلُوا فَأْذَنُوا بِحَرْبٍ مِنَ اللَّهِ وَ رَسُولِهِ وَإِنْ تُبْتُمْ...» اگر کسی بخواهد توبه کند و از رباخواری برگردد باید چه کند و نتیجه‌ی آن را کدام آیه، بیان نموده است؟

(۱) فقط پولی را که قرض داده دریافت کند نه بیش تر - «فَلَا تُظْلَمُ نَفْسٌ شَيْئًا»

(۲) به درگاه الهی استغفار نماید و هرگز رباخواری نکند - «فَلَا تُظْلَمُ نَفْسٌ شَيْئًا»

(۳) فقط پولی را که قرض داده دریافت کند نه بیش تر - «لَا تُظْلَمُونَ وَ لَا تُظْلَمُونَ»

(۴) به درگاه الهی استغفار نماید و هرگز رباخواری نکند - «لَا تُظْلَمُونَ وَ لَا تُظْلَمُونَ»

۵۹- اگر فرزند با نهدی پدر و مادر به سفری برود که آن سفر بر او واجب نبوده نماز و روزه‌اش چه حکمی دارد؟

(۱) باید نماز را تمام بخواند و روزه را نگیرد.

(۲) باید نماز را شکسته بخواند و روزه‌اش را بگیرد.

(۳) باید نماز را شکسته بخواند و روزه را نگیرد.

(۴) باید نماز را تمام بخواند و روزه‌اش را بگیرد.

۶۰- دغدغه و درد متعالی که قرار و آرام را از انسان می‌گیرد و تا یافتن پاسخ، وی را رها نمی‌کند، نشانه‌ی چیست؟

(۱) بیداری و هوشیاری و ورود به وادی انسانیت

(۲) خسران اخروی و عدم تنظیم زندگی فردی در دنیا

(۳) محدود بودن عمر آدمی و ناکافی بودن آن برای تجربه

(۴) ارتباط کامل ابعاد جسمی و روحی و دنیوی و اخروی انسان

۶۱- کدام مورد بیانگر جنبه‌های اعجاز لفظی قرآن کریم است؟

(۱) عدم وجود تعارض و ناسازگاری و هماهنگی وصف‌ناپذیر الفاظ قرآن

(۲) رسایی در معنا با وجود ایجاز و اختصار و فصاحت و بلاغت این کتاب

(۳) توجه به استفاده از الفاظ هماهنگ با فرهنگ مردم حجاز و تأثیرپذیری از آن

(۴) درخشندگی و شادابی هر چه بیشتر همراه با پیشرفت فرهنگ و دانش بشری

۶۲- با توجه به آیه‌ی شریفه‌ی «يَا أَيُّهَا الرَّسُولُ بَلِّغْ مَا أُنزِلَ إِلَيْكَ مِنْ رَبِّكَ وَإِنْ لَمْ تَفْعَلْ فَمَا بَلَّغْتَ رِسَالَتَهُ...»

اهمیت این فرمان در کدام جمله است و خداوند به پیامبر اکرم ﷺ وعده می‌دهد که او را از چه چیزی، حفظ خواهد کرد؟

(۱) «مَا أُنزِلَ إِلَيْكَ مِنْ رَبِّكَ» - سرکشی‌های قوم کافرین

(۲) «مَا أُنزِلَ إِلَيْكَ مِنْ رَبِّكَ» - خطرات احتمالی منافقان

(۳) «فَمَا بَلَّغْتَ رِسَالَتَهُ» - سرکشی‌های قوم کافرین

(۴) «فَمَا بَلَّغْتَ رِسَالَتَهُ» - خطرات احتمالی منافقان

۶۳- آیهی شریفه‌ی « إِنَّ الَّذِينَ آمَنُوا وَعَمِلُوا الصَّالِحَاتِ أُولَئِكَ هُمْ خَيْرُ الْبَرِيَّةِ » بعد از کدام حدیث رسول خدا ﷺ نازل شد؟

- (۱) همانا این، (حضرت علی علیه السلام) برادر من، وصی من و جانشین من در میان شما خواهد بود.
- (۲) تو (حضرت علی علیه السلام) برای من به منزله‌ی هارون برای موسی هستی جز این که بعد از من پیامبری نیست.
- (۳) سوگند به خدایی که جانم در دست اوست این مرد (حضرت علی علیه السلام) و کسانی که از او پیروی کنند، رستگارانند.
- (۴) من در میان شما دو چیز گرانبها می‌گذارم کتاب خدا و عترتم را، تا وقتی که به این دو تمسک جویند هرگز گمراه نمی‌شوید.

۶۴- علت تبدیل حکومت عدل نبوی به سلطنت قیصری و کسری در دوران بنی‌امیه و بنی‌عباس چه بود؟

- (۱) ارتباط کشورهای مختلف با کشور اسلامی و آمیخته شدن فرهنگ‌های حاکم بر جامعه
- (۲) افزایش قدرت و ثروت حکومت اسلامی و لزوم تطبیق ساختار حکومتی با نیازهای زمانه
- (۳) انزوای شخصیت‌های مورد احترام و اعتماد رسول خدا ﷺ و قرب و منزلت طالبان قدرت و ثروت
- (۴) انحراف یاران جهادگر پیامبر اسلام ﷺ و بی‌توجهی همه‌ی اصحاب نسبت به تعالیم سیاسی و اجتماعی ایشان

۶۵- خداوند نعمت هدایت را با وجود چه کسانی کامل کرده است و در همین رابطه پیامبر گرامی اسلام ﷺ چه فرمودند؟

- (۱) انبیاء و اولیای خود - خود و امام علی علیه السلام را پدران امت معرفی نمودند.
- (۲) پیامبران اولوالعزم - خود و امام علی علیه السلام را پدران امت معرفی نمودند.
- (۳) انبیاء و اولیای خود - امام علی علیه السلام با حق است و حق با علی علیه السلام است.
- (۴) پیامبران اولوالعزم - امام علی علیه السلام با حق است و حق با علی علیه السلام است.

۶۶- کسانی که در زندگی خود با باطل مبارزه نکرده‌اند در روز ظهور به علت عدم آمادگی، مانند قوم کدام پیامبر خواهند بود و به حضرت مهدی عجله الله تعالی فرجه چه خواهند گفت؟

- (۱) حضرت نوح علیه السلام - تو و پروردگارت بروید و بجنگید، ما این جا می‌نشینیم.
- (۲) حضرت موسی علیه السلام - تو و پروردگارت بروید و بجنگید، ما این جا می‌نشینیم.
- (۳) حضرت نوح علیه السلام - از عهد و پیمان و بیعتی که بر عهده گرفته‌ایم روی نمی‌گردانیم.
- (۴) حضرت موسی علیه السلام - از عهد و پیمان و بیعتی که بر عهده گرفته‌ایم روی نمی‌گردانیم.

۶۷- با توجه به عهدنامه‌ی مالک اشتر حضرت علی علیه السلام می‌فرمایند: «مردم دو دسته‌اند، دسته‌ای برادر دینی تو و دسته‌ای دیگر در آفرینش همانند تواند...» پس از آن، حضرت چه دستوری در مورد معاشرت با مردم داده‌اند؟

- (۱) هرگز نیکوکار و بدکار در نظرت یکسان نباشد، زیرا در این صورت نیکوکاران به کار خیر بی‌رغبت می‌شوند.
- (۲) دل خویش را نسبت به مردم تحت حکومت مهربان قرار بده و با همه دوست و مهربان باش.
- (۳) دوست داشتنی‌ترین چیزها نزد تو، آن چیزی باشد که در حق میانه‌ترین آن است.
- (۴) مدیر و رهبر جامعه باید بیش از همه در پنهان کردن عیوب مردم کوشا باشد.

۶۸- با توجه به آیات قرآن کریم، کدام مورد در رابطه با خلقت زن و مرد و شخصیت آنان، درست است؟

- (۱) زنان و مردان ویژگی‌های فطری مشترکی دارند و کرامتی که خداوند به آنان بخشیده است اختصاص به یکی از آن دو ندارد.
- (۲) با توجه به وظایف خاص زنان و مردان، اهداف متفاوتی برای هر کدام تعیین شده و ویژگی فطری خاصی وجود دارد.
- (۳) تفاوت‌های روانشناختی و زیستی زنان و مردان موجب شده تا هر کدام نقش خاصی را به عهده گیرند که کاملاً جدا از هم است.
- (۴) نقش‌های متفاوت زنان و مردان برای آن است که هر کدام به تنهایی بتوانند به سوی هدف حرکت کنند و نیازمند هم نباشند.

- ۶۹- از آیهی شریفه «إِنْ يَشَأْ يُذْهِبْكُمْ وَيَأْتِ بِخَلْقٍ جَدِيدٍ» کدام موضوعات مفهوم می‌گردد؟
- (۱) بندگی و عبودیت در پیشگاه خداوند و نیازمندی مخلوقات به خالق در مرحله‌ی پیدایش
 - (۲) وابستگی مخلوقات به اراده‌ی الهی و نیازمندی مخلوقات به خالق در مرحله‌ی پیدایش
 - (۳) بندگی و عبودیت در پیشگاه خداوند و وابستگی وجودی جهان در بقای خود به خدا
 - (۴) وابستگی مخلوقات به اراده‌ی الهی و وابستگی وجودی جهان در بقای خود به خدا
- ۷۰- عقیده به توانایی اولیای دین در برآوردن حاجات انسان وقتی موجب شرک در است که این توانایی را بدانیم و آیهی «قُلْ هُوَ اللَّهُ أَحَدٌ» بر دلالت دارد.
- (۱) ربوبیت - در طول اراده‌ی خدا - اصل توحید
 - (۲) خالقیت - از خود آن‌ها - توحید در خالقیت
 - (۳) ربوبیت - از خود آن‌ها - اصل توحید
 - (۴) خالقیت - در طول اراده‌ی خدا - توحید در خالقیت
- ۷۱- اگر از ما بپرسند: «جدایی از صف دوزخیان در گرو برخورداری از چه اوصافی است؟» پیام کدام آیهی شریفه پاسخ‌گوی این سؤال است؟
- (۱) «إِنَّا أَنْزَلْنَا إِلَيْكَ الْكِتَابَ بِالْحَقِّ فَاعْبُدِ اللَّهَ»
 - (۲) «لَوْ كُنَّا نَسْمَعُ أَوْ نَعْقِلُ مَا كُنَّا فِي أَصْحَابِ السَّعِيرِ»
 - (۳) «أَلَمْ أَعْهَدْ إِلَيْكُمْ يَا بَنِي آدَمَ أَنْ لَا تَعْبُدُوا الشَّيْطَانَ»
 - (۴) «وَلَقَدْ بَعَثْنَا فِي كُلِّ أُمَّةٍ رَسُولًا أَنْ اعْبُدُوا اللَّهَ وَاجْتَنِبُوا الطَّاغُوتَ»
- ۷۲- آیهی شریفه «لَا الشَّمْسُ يَنْبَغِي لَهَا أَنْ تُدْرِكَ الْقَمَرَ وَلَا اللَّيْلُ سَابِقُ النَّهَارِ...» به چه چیزی اشاره دارد و موجودات جهان از آن جهت که با حکم و فرمان و اراده‌ی الهی ایجاد می‌شوند، مربوط به کدام مورد هستند؟
- (۱) تقدیر الهی - قضای الهی
 - (۲) قضای الهی - قضای الهی
 - (۳) تقدیر الهی - تقدیر الهی
 - (۴) قضای الهی - تقدیر الهی
- ۷۳- اگر بگوییم «تقدیرات و قانون‌مندی‌های الهی، اختصاص به پدیده‌های طبیعی ندارد و زندگی فردی و اجتماعی انسان‌ها را نیز در برمی‌گیرد»، قرآن کریم از این قوانین با چه عنوانی یاد کرده و پیام کدام آیهی شریفه حاکی از آن است؟
- (۱) مشیت الهی - «وَلَوْ أَنَّ أَهْلَ الْقُرَىٰ آمَنُوا وَ اتَّقَوْا لَفَتَحْنَا عَلَيْهِم بَرَكَاتٍ مِنَ السَّمَاءِ وَ الْأَرْضِ وَ لَكِن كَذَّبُوا...»
 - (۲) سنت‌های الهی - «وَلَوْ أَنَّ أَهْلَ الْقُرَىٰ آمَنُوا وَ اتَّقَوْا لَفَتَحْنَا عَلَيْهِم بَرَكَاتٍ مِنَ السَّمَاءِ وَ الْأَرْضِ وَ لَكِن كَذَّبُوا...»
 - (۳) مشیت الهی - «قَدْ خَلَتْ مِنْ قَبْلِكُمْ سُنَنٌ فَسِيرُوا فِي الْأَرْضِ فَانظُرُوا كَيْفَ كَانَ عَاقِبَةُ الْمُكْذِبِينَ»
 - (۴) سنت‌های الهی - «قَدْ خَلَتْ مِنْ قَبْلِكُمْ سُنَنٌ فَسِيرُوا فِي الْأَرْضِ فَانظُرُوا كَيْفَ كَانَ عَاقِبَةُ الْمُكْذِبِينَ»
- ۷۴- با وجود اینکه خداوند گرایش به زیبایی‌ها و کمالات را در وجود ما قرارداده است، چرا لازم است انسان علیه خود قیام کند؟
- (۱) غفلت از خداوند موجب شرمساری و خجالت در قلب آدمی و درون وجود اوست.
 - (۲) انسان مانند سایر مخلوقات خداوند، می‌تواند علیه تمایلات درونی خود کاری انجام دهد.
 - (۳) گاهی دامنه‌ی گناه آنچنان گسترده می‌شود که چراغ عقل و فطرت به خاموشی می‌گراید.
 - (۴) گرایش به خداوند و محبت به او با وجود ما سرشته است و همه پیوند با خدا را احساس می‌کنیم.
- ۷۵- آیهی شریفه «قَالَ مُوسَىٰ لِقَوْمِهِ اسْتَعِينُوا بِاللَّهِ وَ اصْبِرُوا» بیانگر کدام مورد است؟
- (۱) اعتقاد مردم جهان درباره‌ی تأثیر ایمان به غیب در تمام پیروزی‌های مادی و معنوی
 - (۲) لزوم صبر برای برنامه‌ریزی، تحمل محرومیت‌ها، فداکاری‌ها و جان نثاری‌ها
 - (۳) اثرات مثبت حکومت مبتنی بر دستورات پیامبران الهی و دوری از طاغوت
 - (۴) لزوم تقویت ایمان و اراده برای نزدیک شدن به معیارهای جامعه‌ی متعالی

Part A: Grammar and Vocabulary

Directions: Questions 76-87 are incomplete sentences. Beneath each sentence you will see four words or phrases, marked (1), (2), (3), and (4). Choose the one word or phrase that best completes the sentence. Then mark your answer sheet.

- 76- Some parts of the world get an abundance of rain, others get little or none.
 1) as 2) while 3) whether 4) because
- 77- Ali decided to make the trip suddenly that there was not time to plan it properly.
 1) so – very 2) such – very 3) so – enough 4) such – enough
- 78- Mrs. Hamidi has written a book about the plants in the forests of Iran. The book actually last year has attracted a lot of attention.
 1) published 2) was published 3) has published 4) that published
- 79- Shirin passed all the final exams with the highest grade. She very hard during the academic year.
 1) must study 2) should study
 3) should have studied 4) must have studied
- 80- To be quite with you, I don't think your son will be successful in this field of study.
 1) honest 2) private 3) anxious 4) reasonable
- 81- John liked to work with the radio playing and said it did not him at all.
 1) contact 2) distract 3) separate 4) prevent
- 82- Even in this age of high technology, activities like fishing and hunting have remained popular.
 1) uselessly 2) previously 3) physically 4) constantly
- 83- I am very happy working for Mr. Jalali's company because I get paid well. Mr. Jalali is a very good
 1) winner 2) partner 3) employer 4) apprentice
- 84- Fortunately, people have become much more the need to exercise more regularly.
 1) superior to 2) ashamed of 3) conscious of 4) nervous about
- 85- The traffic was too heavy as it was raining hard, so we reached the two hours late.
 1) destination 2) expectation 3) occasion 4) exploration
- 86- All the lights were off and the car was not in the driveway, so it was that nobody was home.
 1) computed 2) assumed 3) evaluated 4) supported
- 87- It was really hot, so the children their clothes and jumped into the river in order to swim.
 1) looked for 2) picked up 3) turned on 4) took off

Part B: Cloze Test

Directions: Questions 88-92 are related to the following passage. Read the passage and decide which choice (1), (2), (3), or (4) best fits each space. Then mark your answer sheet.

The ancient Chinese are responsible for the invention of many objects and items that we (88) use today. The umbrella is one of these items. (89) umbrellas appeared about 1,600 years ago. They were (90) with oiled paper, rice paper, glue, and bamboo. The outsides of the umbrellas were often decorated with colorful paintings of flowers, birds, and (91) designs. However, these paper umbrellas were not used to protect a person from rain. Women used them to protect their skin (92) the sun. Umbrellas became very fashionable for both men and women and were viewed as a symbol of high rank in ancient Chinese society.

- | | | | | |
|-----|-----------------|--------------|-------------|----------------|
| 88- | 1) strongly | 2) mentally | 3) commonly | 4) immediately |
| 89- | 1) The first of | 2) The first | 3) First of | 4) First |
| 90- | 1) lifted | 2) located | 3) involved | 4) constructed |
| 91- | 1) other | 2) another | 3) others | 4) one another |
| 92- | 1) from | 2) during | 3) across | 4) through |

Part C: Reading Comprehension

Directions: In this part of the test, you will read two passages. Each passage is followed by four questions. Answer the questions by choosing the best choice (1), (2), (3), or (4). Then mark your answer sheet.

Passage 1:

When aircraft and balloons first took to the skies, the people in them were amazed at their new view of the world. From hundreds of feet up they could see the layout of a large city, the shape of a coastline, or the patchwork of fields on a farm. Today, we have an even wider view. Satellites circle the Earth, not hundreds of feet, but hundreds of miles above the ground. From this great height, satellites provide a unique image of our planet. Some have cameras that take photographs of land and sea, giving information about the changing environment on Earth. Others plot weather patterns or probe into space and send back data about planets and stars. All of these are artificial satellites that have been launched into space from Earth. However, the word satellite actually means any object that moves around a planet while being held in orbit by the planet's gravity. There are countless natural satellites in the universe: the Earth has one – the Moon. Meanwhile, there are many types of artificial satellites. Weather satellites observe rain, storms, and clouds, and measure land and sea temperatures. Spy satellites observe military targets from low altitudes and send back detailed pictures to ground stations. Earth observation satellites monitor vegetation, air and water pollution, population changes, and geological factors such as mineral deposits.

- 93- **What is the passage mainly about?**
 1) How satellites help man
 2) Natural versus artificial satellites
 3) What satellites look like
 4) How balloons were replaced by satellites
- 94- **Which of the following words has been defined in the passage?**
 1) Orbit
 2) Gravity
 3) Altitude
 4) Satellite
- 95- **Which of the following is understood from the passage?**
 1) In today's world, there is no need for balloons at all.
 2) Artificial satellites are more varied in application than natural satellites.
 3) The most important data a satellite can send is information about other planets.
 4) There are a lot more artificial satellites in the universe compared to natural satellites.
- 96- **Which of the following artificial satellites is NOT mentioned in the passage?**
 1) Earth observation
 2) Communication
 3) Weather
 4) Spy

Passage 2:

Andres Celsius (1701- 1774) was a Swedish physicist and astronomer who lived and worked at Uppsala and became professor of astronomy at the university there in 1730. He organized the building of the Uppsala observatory, which was completed in 1740, and worked there for the last four years of his life. He wrote two books on astronomy, one concerned with a new method for working out the distance from the Earth to the Sun and the other concerning observations to determine the shape of the Earth.

Celsius is, today, best known as the inventor of the temperature scale that bears his name. This scale, which is sometimes called the centigrade scale, is used throughout the world, especially for scientific measurements. In 1714, Daniel Fahrenheit (1686 – 1736), a German physicist from Danzig (modern Gdansk, in Poland), who worked mainly in the Netherlands, had introduced his temperature scale, which fixed the freezing point of water at 32⁰F and its boiling point at 212⁰F.

In 1742, Celsius adopted a different scale. As the basis, he chose the temperature range over which water remained liquid, and divided it into 100 equal intervals, or degrees, instead of the 180 of the Fahrenheit scale. Originally, Celsius set the melting point of ice at 100 and the boiling point of water at 0, but the zero and 100 were later reversed. The scale was initially called the centigrade scale from the Latin *centum gradus*, meaning “one hundred steps”. But at an international conference in 1948, scientists renamed the scale after its inventor and it is now officially referred to as the Celsius temperature scale.

Scientists have found the Celsius scale more convenient to use than the Fahrenheit scale and it has been more expanded to include temperatures lower than 0 and higher than 100. It is in common use throughout Europe, although in the United States and Canada the Fahrenheit scale is still preferred for ordinary, non-scientific purposes.

97- What did Celsius do from 1771 to 1774?

- 1) He taught at Uppsala University.
- 2) He worked at the Uppsala observatory.
- 3) He wrote two of his most famous books.
- 4) He calculated the distance from the Earth to the Sun.

98- Which of the following can be understood from the passage?

- 1) Celsius changed his scale when he heard of the Fahrenheit scale.
- 2) Daniel Fahrenheit spent most of his time doing research in Germany.
- 3) The Fahrenheit scale had been invented sooner than the Celsius scale.
- 4) Celsius invented his scale while making observations to determine the shape of the Earth.

99- What does the word “initially” in line 17 mean?

- 1) At last
- 2) At best
- 3) At least
- 4) At first

100- What does the writer implicitly say in the last paragraph?

- 1) People generally respect Celsius more than Fahrenheit.
- 2) The Celsius scale is used for scientific purposes in North America.
- 3) Scientists have developed the Celsius scale to make it more practical.
- 4) The Europeans use the Celsius scale less often than the Fahrenheit scale.

خارج از کشور

C

نام:

نام خانوادگی:

شماره داوطلبی:

امضاء:

دفترچه شماره ۲



اگر دانشگاه اصلاح شود مملکت اصلاح می‌شود.
امام خمینی (ره)

جمهوری اسلامی ایران
وزارت علوم، تحقیقات و فناوری
سازمان سنجش آموزش کشور

آزمون سراسری ورودی دانشگاه‌های کشور - سال ۱۳۹۴

آزمون اختصاصی
گروه آزمایشی هنر

مدت پاسخگویی: ۱۶۵ دقیقه

تعداد سؤال: ۱۶۰

عنوان مواد امتحانی آزمون اختصاصی گروه آزمایشی هنر، تعداد، شماره سؤالات و مدت پاسخگویی

ردیف	مواد امتحانی	تعداد سؤال	از شماره	تا شماره	مدت پاسخگویی
۱	درک عمومی هنر	۳۰	۱۰۱	۱۳۰	۲۵ دقیقه
۲	درک عمومی ریاضی - فیزیک	۳۰	۱۳۱	۱۶۰	۴۰ دقیقه
۳	ترسیم فنی	۲۰	۱۶۱	۱۸۰	۲۶ دقیقه
۴	خلاقیت تصویری و تجسمی	۲۰	۱۸۱	۲۰۰	۲۴ دقیقه
۵	خلاقیت نمایشی	۲۰	۲۰۱	۲۲۰	۱۳ دقیقه
۶	خلاقیت موسیقی	۲۰	۲۲۱	۲۴۰	۲۰ دقیقه
۷	خواص مواد	۲۰	۲۴۱	۲۶۰	۱۷ دقیقه

حق جاب، تکثیر و انتشار سؤالات به هر روش (الکترونیکی و...) پس از برگزاری آزمون برای تمامی اشخاص حقیقی و حقوقی تنها با مجوز این سازمان مجاز می‌باشد و با متخلفین برابر مقررات رفتار می‌شود.

- ۱۰۱- در نسخه‌شناسی کتاب‌های تاریخی، کدام اندازه به قطع «تیموری» شهرت دارد؟
 (۱) رحلی (۲) وزیری (۳) حمایلی (۴) سلطانی
- ۱۰۲- ترکیب پوشاک زنان اشکانی، کدام است؟
 (۱) نیم چادر، قبای گشاد و بلند دراپه (۲) پیراهن بلند و آستین‌دار، چادر عمامه‌دار
 (۳) شلوار چین‌دار رنگین، قبای راسته و کوتاه (۴) پیراهن کوتاه و گشاد، شلوار تنگ رکاب‌دار
- ۱۰۳- کدام یک، وجه مشترک عکس‌های «کاتبه برسون» محسوب می‌شود؟
 (۱) جستجوی جنبه‌های پنهان و رازآمیز مناظر طبیعی
 (۲) ایجاد فضاهای سوررئالیستی ناشی از خودانگیزگی
 (۳) واقع‌گرایی روانی در ثبت لحظات زندگی توده‌های مردم
 (۴) تصنع‌گرایی و بدیهه‌سازی نمایشی جهت ثبت وقایع تاریخی
- ۱۰۴- کدام یک از هنرهای محلی ژاپن به تأثیر از هنر دوره سونگ پدیدآمده است؟
 (۱) باغ‌های نامنظم - مراسم چای (۲) پیکره‌های مفرغی بودایی - نقاشی دیواری
 (۳) تندیس بزرگ تالار ققنوس - نقاشی با مرکب (۴) تندیس‌های گلی هانیوا - سنت گل‌آرایی
- ۱۰۵- کدام معبد یونانی به شیوه یونیک و با بهره‌گیری از ستون‌های باربر موسوم به «کاریاتید» ساخته شده است؟
 (۱) ژئوس در المپیا (۲) هرا در پستوم (۳) آتنا در آکروپولیس (۴) ارختوم در آکروپولیس
- ۱۰۶- کدام شیوه تزئینات چوبی در سده‌های اولیه اسلامی وجود داشته است؟
 (۱) زهوارکوبی با نقوش هندسی، نخلی پردار و اناری (۲) کنده‌کاری به شیوه منبت با روغن‌کاری رنگی
 (۳) قاب تنکه و گره‌چینی آلت و لقط درشت (۴) تکه‌کوبی با اشکال هندسی و شیارهای موازی
- ۱۰۷- طرح گلیم‌های بافت صحنه کرمانشاه، متأثر از کدام میراث هنری است؟
 (۱) پارچه‌های ابریشمی نقش طاووسی عصر سلجوقی (۲) پارچه‌های ترمه بته‌جقه و محرمات عصر ایلخانی
 (۳) قلاب‌دوزی‌ها و پارچه‌های زری عصر صفوی (۴) گلابتون‌دوزی‌ها و پارچه‌های قلمکار عصر قاجار
- ۱۰۸- تصویر روبه‌رو، کدام نقش را نشان می‌دهد؟
 (۱) شش تند (۲) ترنج کند
 (۳) طبل کند (۴) دانه تند
- 
- ۱۰۹- در دستگاه‌های بافندگی سنتی، «ورد» چه کارکردی دارد؟
 (۱) وسیله عبور پود از تار (۲) طبقه‌بندی کردن تارها
 (۳) یکنواخت کردن عرض پارچه (۴) استحکام بخشیدن به درگیری تار و پود
- ۱۱۰- در مهرزنی خاور دور به شیوه «انگ»، بهره‌گیری از کدام رنگ‌ها متداول بوده است؟
 (۱) زرد و مشکی (۲) سبز و قهوه‌ای (۳) آبی و خاکستری (۴) قرمز و سفید
- ۱۱۱- سبک خاص کدام هنرمند در ترسیم نمای نیم‌رخ با بینی مستقیم، دهان نیمه باز، لب‌های کلفت و مردمک دو حلقه شناخته می‌شود؟
 (۱) فرناند لژه (۲) ژان کوکتو (۳) خوان میرو (۴) رائول هوسمن
- ۱۱۲- خصوصیات بارز نقش‌برجسته‌های مایایی چیست؟
 (۱) کنده‌کاری سطوح تخت و وسیع همراه با نقوش گیاهی
 (۲) طبیعت‌پردازی اغراق‌آمیز با تغییر بارز در تناسبات صوری
 (۳) نقوش گیاهی و جانوری درهم بافته و طوماری همراه با نوشته
 (۴) انبوه و فشردگی صورت‌های شبه‌انسان، حیوان و شکل مکعب‌گونه

۱۱۳- سبک کلی آثار «هانیبال الخاص» چگونه توصیف می‌شود؟

- (۱) ساده‌سازی شکل‌ها به شیوه کوبیسم با موضوعات ملهم از هنر قومی
- (۲) ترکیب‌بندی‌های شبه‌رنالیسم به منظور بازتاب تشویش‌های زمانه
- (۳) نوعی پیکر‌نمایی رئالیستی با هدف نمایش رویارویی ضدیت‌ها
- (۴) نوعی اکسپرسیونیسم روایی با مضامین اساطیری و مذهبی

۱۱۴- کدام مضمون در آثار «فریدریش»، نقاش آلمانی، مجال ظهور یافت؟

- (۱) گورستان‌های ویران و بناهای گوتیک
- (۲) ارتقاء مقام انسانی و بی‌قراری رمانتیسم
- (۳) صور مذهبی، سنتی و توصیف تمثیلی بهشت
- (۴) افسانه‌های یونانی و تقدیس نیروهای طبیعی

۱۱۵- نور در نقاشی‌های سومین عصر طلایی بیزانس، به چه منظور استفاده می‌شد؟

- (۱) نمایش سمبلیک هنر دوره باستان
- (۲) ایجاد حالت آرمانی و رسمی
- (۳) بازنمایی چهره و حجم‌پردازی
- (۴) اغراق در تجسم سکون و تقارن

۱۱۶- اصلی‌ترین ویژگی‌های نگارگری «مکتب قزوین»، کدام است؟

- (۱) تجسم دو تصویر در یک قاب‌بندی، کاهش تنوع رنگ و تعداد پیکره‌ها
 - (۲) واقع‌نمایی در ترسیم گل و گیاه، حضور اشیاء بی‌ارتباط با موضوع داستان
 - (۳) نمایش جزییات و ریزه‌کاری‌های دقیق، تصویر زوج‌های جوان با تذهیب و خوشنویسی
 - (۴) توجه به موضوعات درباری و صحنه‌های جنگ، حضور پیکره‌های بلندقامت با گردن بلند و صورت گرد
- ۱۱۷- در نقش برجسته‌های آشوری، حوادث اصلی و فرعی به ترتیب در کدام قسمت قاب‌بندی نمایش داده می‌شدند؟

- (۱) پیش‌زمینه، قسمت‌های میانی و بالایی
- (۲) بالاترین بخش، فضاهای میانی و پایینی
- (۳) نقطه مرکزی، چهارگوشه قاب‌بندی
- (۴) میانه، حاشیه‌های بالا و پایین

۱۱۸- برجسته‌ترین ویژگی تندیس‌های «هنری مور» کدام است؟

- (۱) بازنمایی ظاهر جسمانی، بهره‌گیری گسترده از تکنیک اسمبلاژ
- (۲) تجسم تجربیدی طبیعت جاندار، تکیه بر تکنیک کنده‌کاری مستقیم
- (۳) نمایش از خودبیگانگی انسان معاصر، تقلیل ابعاد، حذف جزییات، رنگ‌های تند
- (۴) بیان سه بعدی اغراق‌آمیز، دگردیسی حیوان به گیاه، تکرار و تقارن واحدهای یکسان

۱۱۹- هنرمندان «راین» کرمان در عصر صفوی به دلیل مهارت در کدام هنر به شهرت رسیدند؟

- (۱) چاپ کلافه‌ای
- (۲) تراش سنگ
- (۳) فلزسازی
- (۴) آبگینه

۱۲۰- کدام ویژگی در تصویر روبه‌رو شاخص است؟

- (۱) القای حرکت از طریق تکرار
- (۲) عمق‌نمایی از طریق جابه‌جایی نور
- (۳) ایجاد ریتم به‌وسیله فرم‌های نامشابه
- (۴) کنش هیجانی به‌وسیله برش‌های ریتمیک



۱۲۱- چرا در دیوارنگاری‌های پمپئی با اسلوب پیچیده (درهم)، نقش‌های مختلف، پراکنده و متفرق به نظر می‌رسد؟

(۱) تنوع در مواد و تکنیک‌های اجرایی

(۲) فقدان نقطه گریز مشترک

(۳) تعدد چهارچوب‌های معماری‌گونه

(۴) استفاده از آرایه‌های تزیینی گسترده

۱۲۲- در کدام منطقه باستانی، شکل ظروف نگهداری مواد غذایی، یادآور سازه‌های معماری عصر خویش محسوب می‌شود؟

(۱) شهر سوخته سیستان

(۲) تپه قبرستان قزوین

(۳) سنگ چخماق شاهرود

(۴) هفت‌تپه خوزستان

۱۲۳- در نقاشی‌های اولیه «دیه‌گو و لاسکوئز» کدام ویژگی از شیوه هنری «کاراوادجو» به میراث رسیده است؟

(۱) توجه به شخصیت و روابط افراد در مواجهه با محیط زندگی

(۲) بازنمایی مصائب اجتماعی و انسانی در قالب رسمی و تصنعی

(۳) هم‌دردی با طبقات زبردست در تقابل با هنر تحت حمایت دربار

(۴) بزرگنمایی صحنه‌های مذهبی به منظور تجسم اصول پیچیده فلسفی

۱۲۴- کدام شیوه نقاشی چینی در منظره‌سازی نگاره‌های مکتب اول تبریز، اثرگذار بوده است؟

(۱) سونگ

(۲) مینگ

(۳) هان

(۴) یوان

۱۲۵- کدام هنرمند معاصر ایران در شیوه فرسک دست به تجربه زد، موضوع آثار وی چیست؟

(۱) منوچهر صفرزاده، جهان دوزخی

(۲) رحیم ناژفر، احوال شهیدان راه حق

(۳) محمدحسن شیددل، مضامین اجتماعی

(۴) اردشیر محمص، آسیب‌پذیری ارزش‌ها در جامعه

۱۲۶- «اندی وار هول» بیشتر آثار چاپی خود را با کدام روش، خلق کرده است؟

(۱) سریگرافی

(۲) آکواتینت

(۳) زیلوگرافی

(۴) مزوتینت

۱۲۷- کدام ویژگی ساختاری معبد «آناهیتا» در کنگاور، تقلیدی از معماری کاخ «پارسه» است؟

(۱) پلکان‌های عریض و کم‌ارتفاع، نازک‌کاری گسترده در نقوش تزیینی

(۲) قرارگیری روی صفا وسیع و مرتفع سنگی، پلکان‌های ورودی دوطرفه

(۳) بهره‌گیری از تخته‌سنگ‌های عظیم و یک‌تکه، ستون‌های باریک و بلند متعدد

(۴) طاق‌نماهای قرینه متعدد در تقابل با دیوارهای ضخیم و پرحجم، نقشه مربع شکل تالارها

۱۲۸- کدام عبارت به اصلی‌ترین ویژگی تندیس‌های دوره باروک اشاره کرده است؟

(۱) تعامل و ارتباط فعال پیکره با فضای مجاور

(۲) احیای پیکرتراشی در ابعاد بزرگ به شیوه روم باستان

(۳) ایجاد تمایز قطعی میان هنرهای دو بعدی و سه بعدی

(۴) تجسم حالت آرام و کلاسیک در تبعیت از فضای معماری

۱۲۹- تجسم کدام موضوع در صفحه مسی «پرچم شهداد» اولویت داشته است؟

(۱) نبرد نمادین حیوانات با خدایان

(۲) تقدیس زنانگی و باروری

(۳) اهمیت قربانی در پیشگاه خدایان

(۴) درخواست آب از الهه باران

۱۳۰- کدام‌یک از تزیینات معماری، در اکثر بناهای اسلامی هند جلوه کرده است؟

(۱) کتیبه‌های گچبری سفید

(۲) طرح‌اندازی و گره‌سازی آجری

(۳) پنجره‌های مشبک سنگی

(۴) طاق‌های ضربی با قوس‌های پیچیده

۱۳۱- مربع عددی از ۴ برابر آن عدد ۹۵۷ واحد بیشتر است. باقیمانده این عدد بر ۸ کدام است؟

- (۱) ۱
(۲) ۳
(۳) ۵
(۴) ۷

۱۳۲- تمام ارقام حاصل ضرب عدد A در عدد ۳۳۶۷ متشکل از ۱ می باشد. کوچکترین عدد A از مربع کامل، حداقل چند واحد کمتر است؟

- (۱) صفر
(۲) ۱
(۳) ۲
(۴) ۳

۱۳۳- مجموع n عدد طبیعی فرد و متوالی شروع از ۱، مساوی ۲۵ برابر n است. بزرگترین این اعداد کدام است؟

- (۱) ۴۹
(۲) ۵۱
(۳) ۵۳
(۴) ۵۵

۱۳۴- سن پدری، از دو برابر مجموع سن دو فرزندش ۳ واحد بیشتر است. در ۶ سال قبل موقع تولد فرزند دوم سن پدر ۵ برابر سن فرزند اول بود. سن کنونی پدر کدام است؟

- (۱) ۳۸
(۲) ۳۹
(۳) ۴۰
(۴) ۴۱

۱۳۵- در یک جامعه افراد سیگاری، $\frac{1}{50}$ افراد از مضرات آن بی اطلاع هستند. $\frac{5}{14}$ افراد مطلع بی اراده اند. $\frac{1}{7}$

افرادی که با اراده هستند قدرت ترک ندارند. چند درصد این جامعه سیگاری مطلع قادر به ترک هستند؟

- (۱) ۴۵
(۲) ۴۸
(۳) ۵۴
(۴) ۶۰

۱۳۶- اعداد طبیعی متوالی شروع از ۱ را دنبال هم، با ماشین شماره زنی تایپ می کنیم. اگر به تعداد ۸۵۲ رقم زده باشد. عدد آخر کدام است؟

- (۱) ۳۲۰
(۲) ۳۲۴
(۳) ۳۲۵
(۴) ۳۲۶

۱۳۷- در ساعت ۲ و ۲۵ دقیقه زاویه بین دو عقربه ساعت شمار و دقیقه شمار چند درجه است؟

- (۱) ۷۶
(۲) $۷۷\frac{5}{2}$
(۳) $۷۸\frac{5}{2}$
(۴) ۷۹

۱۳۸- یک عدد دو رقمی مساوی ۸ برابر مجموع ارقام خودش است. تفاضل ارقام این عدد کدام است؟

- (۱) ۲
(۲) ۳
(۳) ۴
(۴) ۵

۱۳۹- میانگین سه عدد $\sqrt{(-2)^4}$ و $\frac{2}{2+\sqrt{3}}$ و $(1+\sqrt{3})^2$ کدام است؟

- (۱) $\frac{4}{3}$ (۲) $\frac{8}{3}$ (۳) ۳ (۴) ۴

۱۴۰- شکل روبه‌رو، از به هم پیوستن چند قطعه مطابق نمونه‌های وسط، ایجاد شده است؟

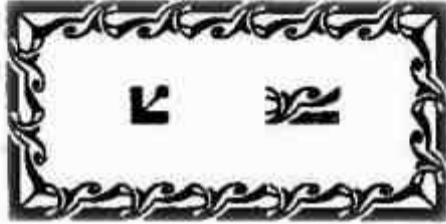

- (۱) ۱۴ (۲) ۱۶ (۳) ۱۸ (۴) ۲۰

۱۴۱- تعداد شش ضلعی‌های منتظم کامل موجود در شکل روبه‌رو، کدام است؟

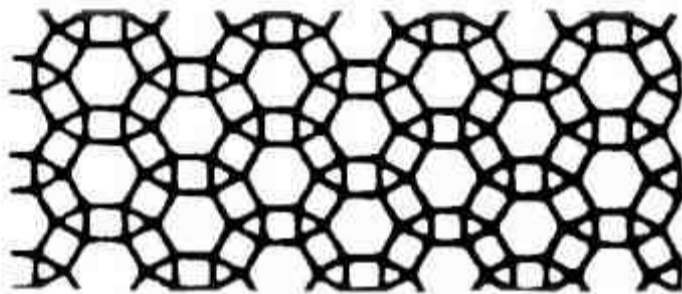

- (۱) ۱۳ (۲) ۱۴ (۳) ۱۵ (۴) ۱۷

۱۴۲- مساحت پنج ضلعی روبه‌رو، کدام است؟

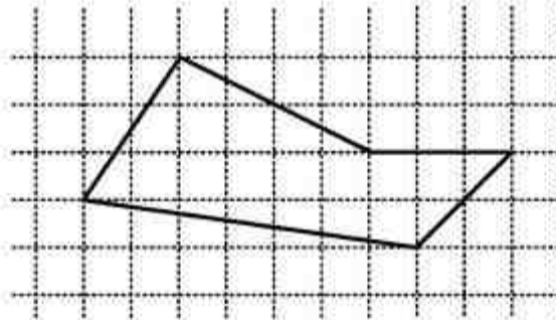

- (۱) ۱۷,۵ (۲) ۱۸ (۳) ۱۸,۵ (۴) ۱۹

۱۴۳- در داخل مثلث متساوی‌الاضلاع به ضلع $\sqrt{3}$ ، بزرگترین دایره ممکن رسم شده است. کمترین فاصله نقاط

این دایره تا رأس مثلث کدام است؟

- (۱) $\frac{1}{2}$ (۲) $\frac{2}{3}$ (۳) $\frac{3}{4}$ (۴) $\frac{\sqrt{3}}{2}$

۱۴۴- در شکل روبه‌رو، چند مربع قابل تشخیص است؟

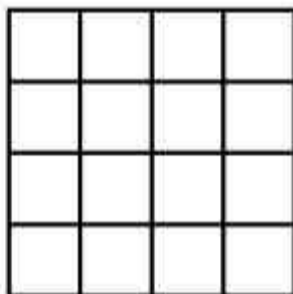

- (۱) ۲۶ (۲) ۲۸ (۳) ۳۰ (۴) ۳۲

۱۴۵- نقطه M کمان نیم دایره‌ای به شعاع OA را به نسبت ۱ و ۲ تقسیم کرده است. مساحت مثلث سایه زده، چند درصد مساحت مثلث MAB است؟

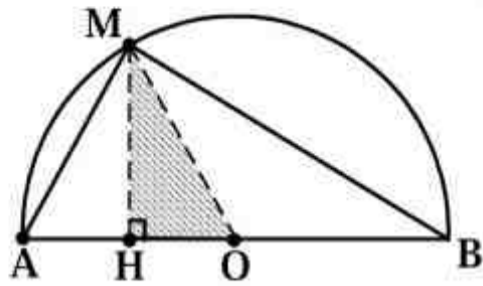

- (۱) ۲۰
- (۲) ۲۱
- (۳) ۲۴
- (۴) ۲۵

۱۴۶- به تعداد ۴۵ قطعه مثلث‌های متساوی هم از مقوا بریده شده است. حداکثر با کنار هم قرار دادن چند قطعه آن‌ها، مثلثی متشابه با مثلث‌های اولیه ایجاد می‌شود؟

- (۱) ۳۲
- (۲) ۳۶
- (۳) ۴۰
- (۴) ۴۲

۱۴۷- در آرایه مربعی زیر، تعداد صفرهای توپر در جمله هشتم کدام است؟

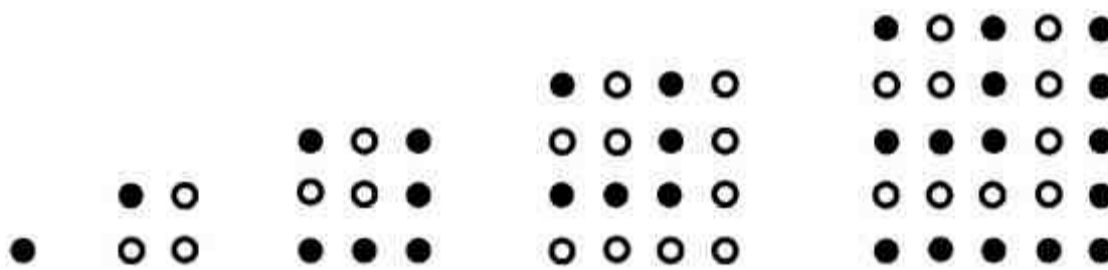

- (۱) ۲۱
- (۲) ۲۸
- (۳) ۳۶
- (۴) ۴۵

۱۴۸- در یک مثلث قائم‌الزاویه، تصویرهای دو ضلع قائم بر روی وتر آن ۳ و ۶ واحد است. مساحت این مثلث، چند

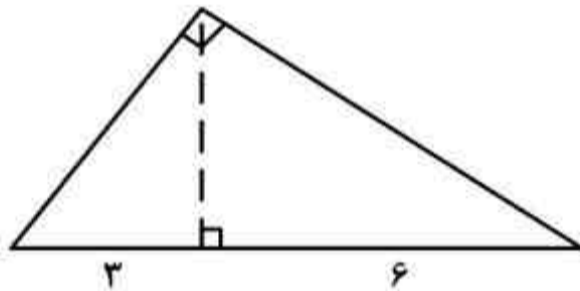

برابر $\frac{\sqrt{2}}{2}$ است؟

- (۱) ۱۸
- (۲) ۲۱
- (۳) ۲۴
- (۴) ۲۷

۱۴۹- در شکل روبه‌رو مساحت مثلث A، چند درصد مساحت مثلث B است؟

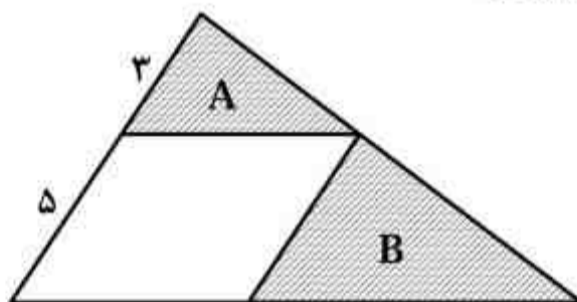

- (۱) ۳۶
- (۲) ۴۰
- (۳) ۴۸
- (۴) ۶۰

۱۵۰- در شکل روبه‌رو، نقاط P و N و M وسط اضلاع مربع هستند. مساحت چهارضلعی سایه زده، چند درصد مساحت مربع است؟

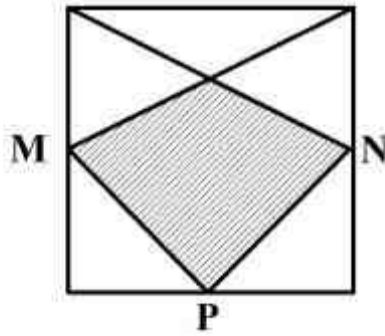

- (۱) $32/5$
- (۲) ۳۶
- (۳) $37/5$
- (۴) ۴۰

۱۵۱- هر یک از اعداد ۱ تا ۱۵ را در دایره‌های مثلثی شکل زیر طوری قرار می‌دهیم، که مجموع اعداد روی هر ضلع مثلث ۳۴ و مجموع اعداد سه دایره وسط هم ۳۴ باشد. a کدام است؟

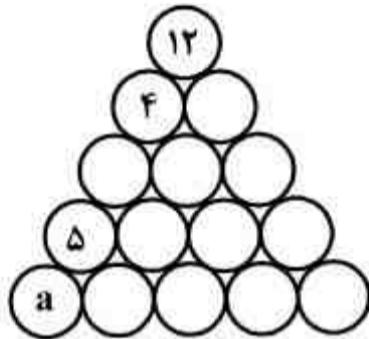

- (۱) ۱
- (۲) ۲
- (۳) ۳
- (۴) ۶

۱۵۲- شکل روبه‌رو حداقل، با چرخش چند درجه، بر خودش منطبق می‌شود؟

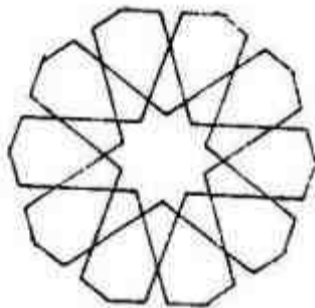

- (۱) ۳۶
- (۲) ۵۴
- (۳) ۷۲
- (۴) ۱۰۸

۱۵۳- سطح استخر مستطیل شکل به ابعاد ۵ و ۱۰ متر و عمق آن به صورت سطح شیب‌دار از ۱ متر تا ۳ متر است.

حجم داخل استخر کدام است؟

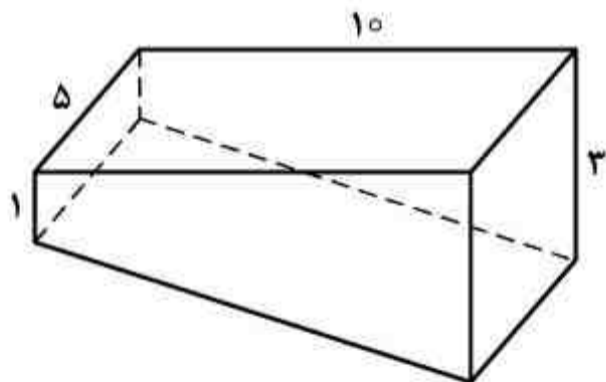

- (۱) ۷۵
- (۲) ۸۰
- (۳) ۱۰۰
- (۴) ۱۰۵

محل انجام محاسبات

۱۵۴- متحرکی با کوتاه‌ترین مسیر، فاصله بین دو رأس غیر واقع بر یک وجه از یک مکعب به طول یال ۱ واحد را بر روی سطح آن طی می‌کند. مسافت طی شده کدام است؟

- (۱) $\sqrt{3}$ (۲) $\sqrt{5}$
 (۳) $1 + \sqrt{2}$ (۴) $2 + \sqrt{2}$

۱۵۵- قاعده یک هرم، مستطیلی به ابعاد ۱ و ۲ واحد است. یکی از یال‌ها عمود بر قاعده و به طول ۲ واحد است. اندازه بزرگترین یال این هرم، کدام است؟

- (۱) $2\sqrt{2}$ (۲) ۳
 (۳) $2\sqrt{3}$ (۴) ۴

۱۵۶- چند کیلوژول گرما لازم است تا دمای ۵۰ لیتر آب را ۴۰ درجه سلسیوس افزایش دهد؟

($\rho = 1000 \frac{\text{kg}}{\text{m}^3}$ و $C = 4200 \frac{\text{J}}{\text{kg} \cdot ^\circ\text{C}}$)

- (۱) ۸/۴ (۲) ۱۶/۸ (۳) ۸۴۰۰ (۴) ۱۶۸۰۰

۱۵۷- جسمی روی محور اصلی جلوی یک عدسی واگرا قرار دارد. اگر فاصله جسم تا عدسی ۶۰ سانتی‌متر و فاصله جسم تا تصویر ۳۰ سانتی‌متر باشد، فاصله کانونی عدسی چند سانتی‌متر است؟

- (۱) ۳۰ (۲) ۶۰ (۳) ۹۰ (۴) ۱۸۰

۱۵۸- اگر دو انگشت دست‌های چپ و راست را در نقاط A و B زیر یک خطکش همگن افقی قرار دهیم و همزمان دو انگشت را به سمت یکدیگر حرکت دهیم و ضریب اصطکاک برای هر دو دست با خطکش یکسان باشد، کدامیک از موارد زیر اتفاق می‌افتد؟

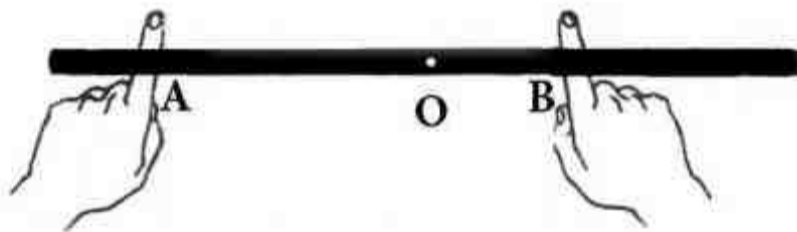

- (۱) انگشت‌ها بین O و B به یکدیگر می‌رسند.
 (۲) دو انگشت بین O و A به یکدیگر می‌رسند.
 (۳) دو انگشت در نقطه O (وسط خطکش) به یکدیگر می‌رسند.
 (۴) انگشت دست راست نسبت به خطکش ثابت می‌ماند تا انگشت دست چپ به آن برسد.

۱۵۹- «آهم آمپر» معادل با کدام است؟

- (۱) نیوتون متر (۲) ژول بر ثانیه (۳) وات ثانیه (۴) ژول بر کولن

۱۶۰- اگر سرعت پرتوهای نور قرمز و آبی در خلا V_R و V_B باشد و سرعت آنها در یک شیشه به ترتیب V'_R و V'_B باشد، کدام رابطه درست است؟

- (۱) $V'_R > V'_B$ و $V_R = V_B$ (۲) $V'_R < V'_B$ و $V_R = V_B$
 (۳) $V'_R > V'_B$ و $V_R > V_B$ (۴) $V'_R < V'_B$ و $V_R < V_B$

۱۶۱- چه کسانی دانش هندسه را بر پایه برهان و اثبات، استوار کردند؟

- (۱) یونانیان (۲) ایرانیان (۳) بابلیان (۴) مصریان

۱۶۲- کدام گزینه، جمله زیر را به درستی کامل می‌کند؟

بخشی از هندسه با قدمت چهارهزار ساله، با نام هندسه و هندسه مبنای دانش نقشه‌کشی است.

- (۱) کهن، نوین (۲) مسطحه، فضایی (۳) اقلیدسی، نو (۴) ساده، پیشرفته

۱۶۳- در شکل \overline{MP} بر d عمود است، کدام گزینه درست است؟

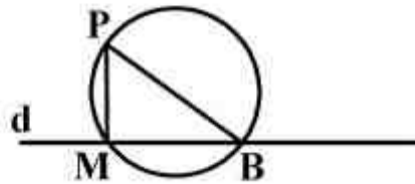

(۱) باید همواره $\overline{MB} > \overline{MP}$ باشد.

(۲) باید همواره $\overline{MP} > \overline{MB}$ باشد.

(۳) مثلث MPB می‌تواند متساوی‌الاضلاع باشد.

(۴) مثلث MPB می‌تواند متساوی‌الساقین باشد.

۱۶۴- می‌خواهیم پاره‌خط D را به نسبت‌های ۱، ۳ و ۴ تقسیم کنیم، این کار:

(۱) به کمک عمود منصف ممکن نیست. (۲) تنها به کمک قضیه تالس ممکن است.

(۳) فقط به کمک عمود منصف ممکن است. (۴) هم با قضیه تالس، هم با عمود منصف اجرا می‌شود.

۱۶۵- یک زاویه 80° درجه موجود است، می‌خواهیم به کمک پرگار و خط‌کش یک زاویه 10° درجه جدا کنیم، حداقل چند بار باید پرگار را به کار ببریم؟

- (۱) ۴ (۲) ۵ (۳) ۶ (۴) ۸

۱۶۶- اگر سه ضلع یک مثلث معلوم باشد، مرکز دایره محیطی، روی ضلع کدام یک از مثلث‌ها است؟

- (۱) ۶، ۷، ۸ (۲) ۵، ۶، ۷ (۳) ۳، ۴، ۵ (۴) ۴، ۵، ۶

۱۶۷- در شکل $\overline{MN} \parallel \overline{BC}$ و $\overline{MN} = 2\sqrt{3}$. اگر داشته باشیم: $\overline{AN} = \frac{\sqrt{3}}{5} \overline{AB}$ ، مقدار \overline{BC} کدام است؟

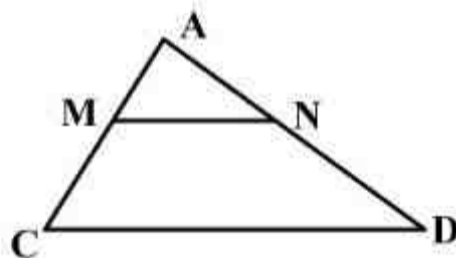

(۱) ۷/۷۵

(۲) ۸/۸۵

(۳) ۹

(۴) ۱۰

۱۶۸- اگر در بیضی موجود $2a = 4\sqrt{5} + 32$ و $2b = 3\sqrt{5} + 26$ باشد، طول \overline{MC} برای رسم شبه بیضی چقدر

است؟

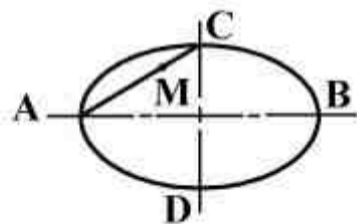

(۲) $(\frac{\sqrt{5}}{2} + 3)$

(۱) $(\frac{\sqrt{5}}{2} + 1/5)$

(۴) $(\frac{\sqrt{5}}{2} + 6)$

(۳) $(\sqrt{5} + 6)$

۱۶۹- سه دایره با شعاع‌های R_1 ، R_2 و R_3 ، نسبت به هم می‌توانند چند حالت داشته باشند؟

- (۱) بیش از ۱۲ حالت (۲) ۱۲ حالت (۳) ۶ حالت (۴) ۸ حالت

۱۷۰- در یک بیضی $a = ۱۹$ و $FF' = ۳۰$. طول \overline{AF} چیست؟

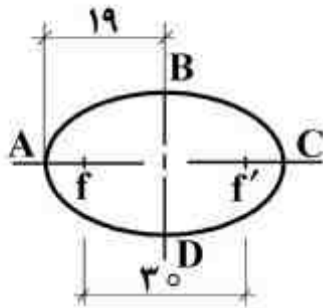

(۱) ۱۱

(۲) ۸

(۳) ۴

(۴) ۶

۱۷۱- مثلثی با $A(۲۰,۵,۲۰)$ و $B(۱۵,۲۰,۱۵)$ و $C(۵,۱۰,۵)$ معرفی شده است. نمایش درست آن کدام است؟

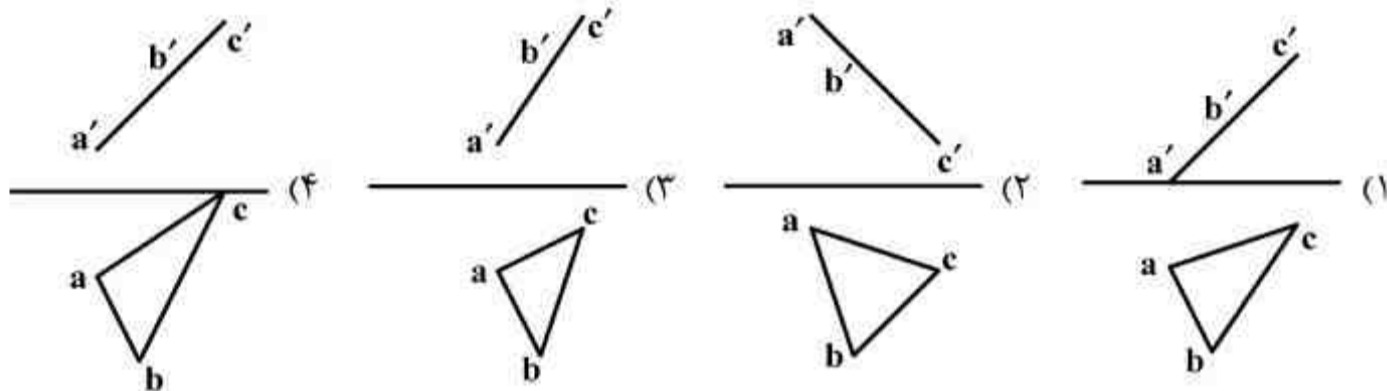

۱۷۲- مشخصات سه نقطه به صورت زیر داده شده است؟

$(۵,۳,۵)$ ، $(۲,۳,۰)$ ، $(۵,۱,۰)$ آنها مربوط به کدام یک از صفحات هرم است؟

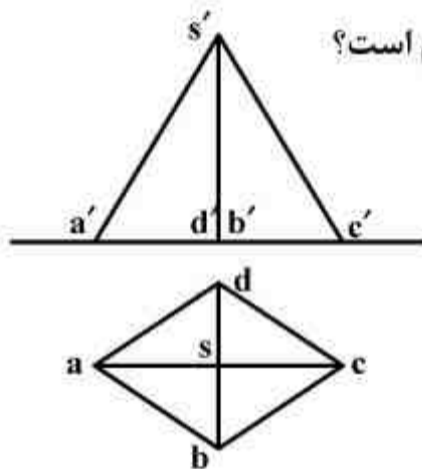

(۱) SAB

(۲) SBC

(۳) SCD

(۴) SDA

۱۷۳- چه چیز باعث جدایی بیشتر طراح و مجری طرح می شود؟

- (۱) پیچیده تر شدن محصول
- (۲) غیر صنعتی تر شدن محصول
- (۳) مرغوبیت بیشتر و گرانتر شدن
- (۴) افزایش بی رویه سرعت تولید

۱۷۴- در یک ساختمان، افزون بر زمین، چه چیزی مهم است؟

- (۱) فضای سبز پیش بینی شده
- (۲) چگونگی و موقعیت اطراف زمین
- (۳) تعداد طبقاتی که بایستی احداث شود.
- (۴) نوع مصالحی که انتخاب می شود.

۱۷۵- علت آویزان نمودن تی در موقع نگهداری، چیست؟

- (۱) اشغال جای کمتر
- (۲) دسترسی سریع تر به آن
- (۳) جلوگیری از کج شدن آن
- (۴) جلوگیری از شکستن احتمالی آن

۱۷۶- اگر بلندی پله را ۱۶ و درازای گام را ۶۴ بگیریم، با پیمودن ۱۳ پله، تقریباً چند متر به صورت افقی پیش رفته ایم؟

(۴) ۴/۱۶

(۳) ۴/۱۲

(۲) ۳/۹۴

(۱) ۳/۸۶

۱۷۷- اگر زاویه \widehat{OAC} برابر $18/5$ درجه و زاویه \widehat{OBC} برابر 27 درجه باشد. \widehat{AOB} چند درجه است؟

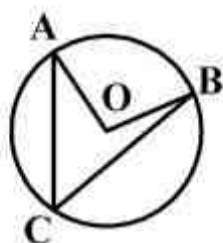

(۱) $44/5$

(۲) $45/5$

(۳) ۹۱

(۴) $92/5$

۱۷۸- با توجه به دید روبه‌رو، نمای درست، کدام است؟

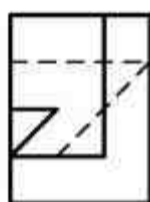
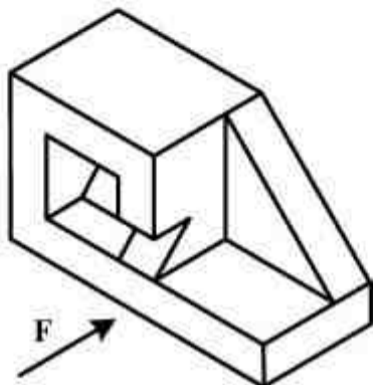

(۴)



(۳)



(۲)

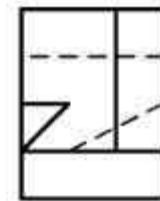

(۱)

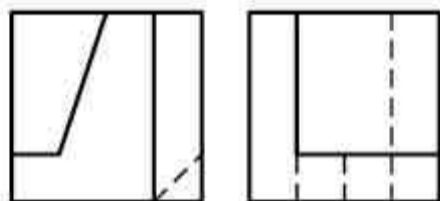

۱۷۹- با توجه به دو نمای موجود، نمای سوم کدام است؟

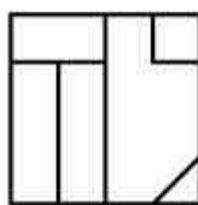

(۴)

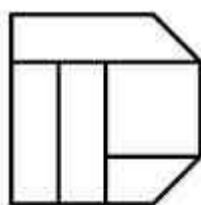

(۳)

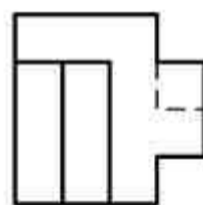

(۲)

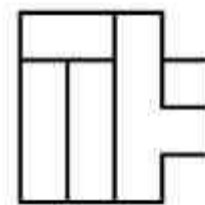

(۱)

۱۸۰- در ساختمان جسم از چند مکعب کوچک استفاده شده است؟

(۱) ۴۲

(۲) ۴۴

(۳) ۴۸

(۴) ۵۲

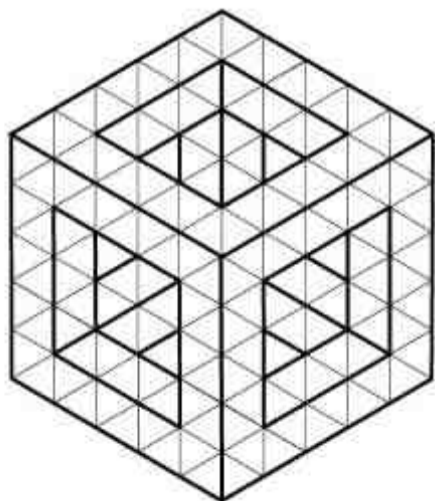

۱۸۱- کدام مفهوم از تصویر روبه‌رو، بیشتر برداشت می‌شود؟



- (۱) بیهودگی
- (۲) خیال‌پردازی
- (۳) توهم و وحشت
- (۴) از خود بی‌خبری

۱۸۲- پوستر روبه‌رو فاقد ویژگی کدام سبک است؟



- (۱) پاپ آرت
- (۲) فوتوریسم
- (۳) مینی‌مالیسم
- (۴) اکسپرسیونیسم

۱۸۳- طرح روبه‌رو، برای کدام موضوع مناسب‌تر است؟



- (۱) کتاب و کتاب‌خوانی
- (۲) راه‌اندازی کتابخانه‌های تخصصی سیار
- (۳) ترویج و تشویق بر خرید کتاب و مطالعه آزاد و پی‌گیر
- (۴) برنامه‌ریزی مداوم جهت پرورش و پژوهش موضوعات فرهنگی

۱۸۴- حجم روبه‌رو کدام ویژگی بصری را ایجاد می‌کند؟



- (۱) بیان تفکر نوگرا در یک ساختار یکنواخت و سنتی
- (۲) تعادل و تعامل ریتمیک و متقابل بین فضای پر و خالی
- (۳) ایجاد تعادل حجمی در فضای تجاری و صنعتی معاصر
- (۴) شکستن نگرش‌های معماری کلاسیک به کمک ترکیب‌بندی ارگانیک

۱۸۵- تصویر روبه‌رو مصداق کدام ضرب‌المثل است؟



- (۱) باد آورده را باد می‌برد.
- (۲) دنیا را آب می‌برد و او را خواب.
- (۳) آب در کوزه و ما گرد جهان می‌گردیم.
- (۴) خانه از پای‌بست ویران است، خواجه در بند نقش ایوان است.

۱۸۶- چنانچه بخواهیم از تصویر روبه‌رو در طراحی پوستر استفاده کنیم، کدام عنوان مناسب‌تر است؟



- ۱) کودکان بی‌خانمان
- ۲) آینده‌نگری اجتماعی
- ۳) کودک، مدرسه، خانواده
- ۴) حال و آینده در نگاه جامعه

۱۸۷- در تحلیل محتوایی تصویر روبه‌رو، کدام مطلب بیشتر صادق است؟

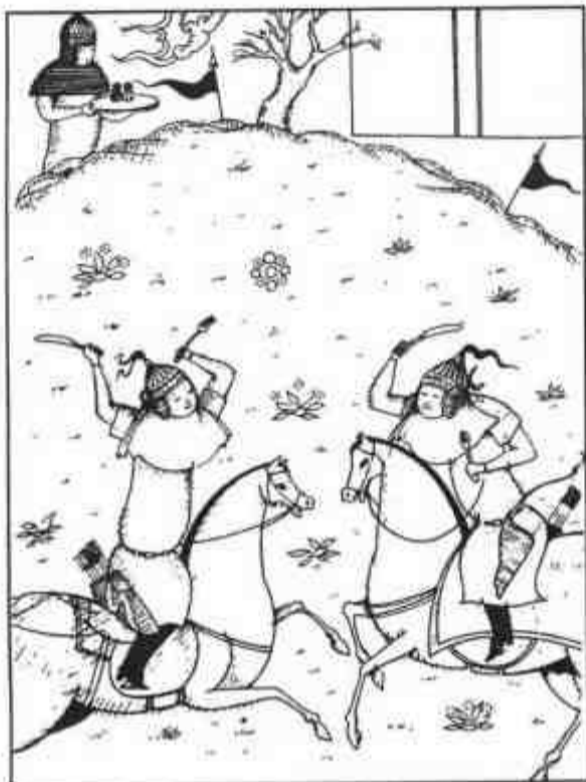

- ۱) نقد اجتماعی در قالب طنز
- ۲) تعامل سنت و مدرنیسم در قالب تصویر
- ۳) تداعی معانی در قالب تصویرسازی سنتی
- ۴) به‌سخره گرفتن مجلس‌نگاری‌های مکتب شیراز

۱۸۸- زاویه دوربین در دو تصویر ارائه شده به ترتیب از چپ به راست، بیانگر کدام مضمون است؟



- ۱) نفرت و بیچارگی - غرور و انتقام
- ۲) تفکر و سکوت - تسلط و توفیق
- ۳) مقاومت - خودکامگی
- ۴) استیصال - استکبار

۱۸۹- تقسیمات مورب و ساختار طرح روبه‌رو، کدام ویژگی تصویر را نفی می‌کند؟



- ۱) بُعد
- ۲) ایستایی
- ۳) حجم کاذب
- ۴) سایه روشن

۱۹۰- عامل پیوستگی در تصویر روبه‌رو کدام است؟

- (۱) گوش
- (۲) صدا
- (۳) هم‌نوایی
- (۴) شنوایی‌سنجی

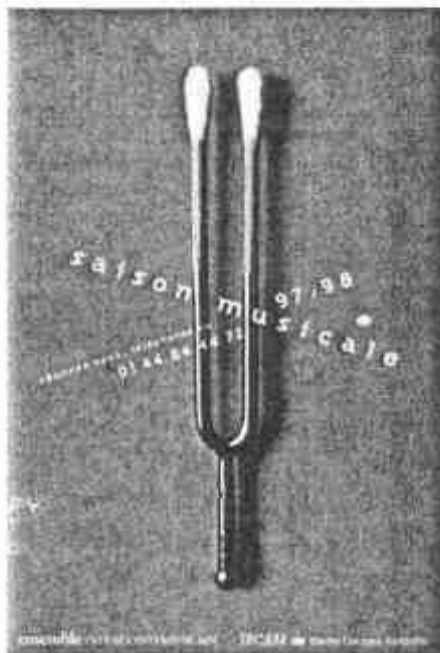

۱۹۱- ویژگی شاخص بصری تصویر روبه‌رو چیست؟

- (۱) ماهیت تصاویر، تغییر یافته ولی مفهومی جدیدی را آفریده است.
- (۲) اجزاء تصویر در تقابل قرار دارند و در مفهوم هم‌سو هستند.
- (۳) اجزاء تصاویر در قالب هجو به کار گرفته شده است.
- (۴) اجزاء تصاویر در یک کلیت واحد دیده می‌شود.



۱۹۲- در تصویر روبه‌رو، شاخص‌ترین عواملی که حس پویایی ایجاد نموده‌اند، کدامند؟



- (۱) تأکیدات مناسب و به‌جا بر آناتومی و زاویه دید غیرمتعارف، طراحی قوی و اثرگذار
- (۲) زاویه دید غیرمتعارف، خطوط سیال و هماهنگ، تأکید بر فرم دوار چرخ‌ها
- (۳) تکنیک و وسیله اثرگذار مناسب، زاویه حرکت خطوط، انتزاع‌نگری
- (۴) خطوط متقاطع، تیرگی‌های موزون و هماهنگ، ریتم متنوع

۱۹۳- کدام عوامل بصری، هیجانی که در تصویر روبه‌رو مشاهده می‌شود را ایجاد کرده است؟



- (۱) پرسپکتیو جوی، تعادل در تیرگی و روشنی، ترکیب‌بندی منتشر
- (۲) استفاده از نور متمرکز، تعادل در فرم و فضا، ترکیب‌بندی متقاطع
- (۳) ترکیب‌بندی ساختارگرا، زاویه تابش نور، جایگاه خط افق و هم‌ترازی آن با دوربین
- (۴) ریتم و زاویه حرکت آدم‌ها، کنتراست شدید، ترکیب هوشمندانه فضای ساکن و پرتحرک



۱۹۴- تصویر روبه‌رو با کدام لنز یا کدام فیلتر ثبت شده است؟

- (۱) تله
- (۲) واید
- (۳) فیلتر ND
- (۴) فیلتر PL



۱۹۵- بیان بصری تصویر روبه‌رو چیست؟

- (۱) افسوس و تأسف
- (۲) کژنمایی و اغراق
- (۳) بلندپروازی و تسامح
- (۴) تفکرات ناهمگون و متنوع



۱۹۶- تصویر روبه‌رو بیانگر کدام کارکرد است؟

- (۱) باند فرودگاه
- (۲) پلیس بزرگراه
- (۳) کنترل و دیدبانی
- (۴) رصد ستارگان

۱۹۷- قاب‌بندی در تصویر روبه‌رو، بیش‌تر برای بیان کدام موضوع است؟



- (۱) جداسازی - بیان رئالیستی
- (۲) تقابل - بیان اکسپرسیو درون‌گرا
- (۳) تأکید - بیان مفهومی و استعماری
- (۴) قرینه‌سازی فرمی - بیان اکسپرسیو برون‌گرا

۱۹۸- از تصویر روبه‌رو، کدام مفهوم برداشت می‌شود؟



- (۱) از خود بیگانگی
- (۲) تسلیم و فروپاشی
- (۳) هم‌نشینی فرم و نوشته
- (۴) بیان تصویری و نوشتاری

۱۹۹- طرح روبه‌رو، فاقد کدام یک است؟



- (۱) امید
- (۲) تفکر
- (۳) تردید
- (۴) تأکید

۲۰۰- سبک عکاسی اثر روبه‌رو کدام است؟

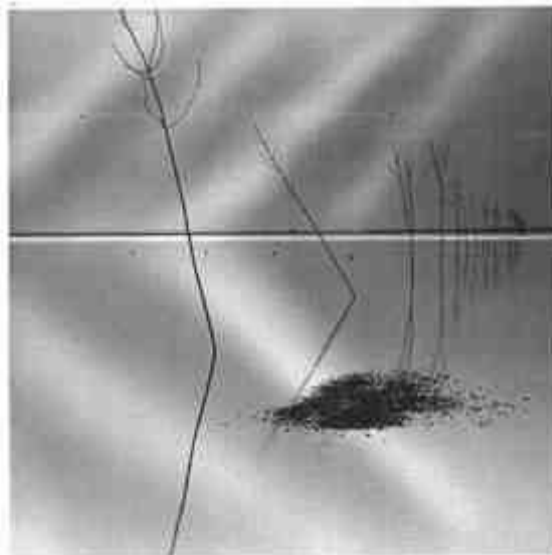

- (۱) فورس (forced)
- (۲) طبیعت (nature)
- (۳) مینیمال (minimal)
- (۴) منظره (Landscape)

۲۰۱- در نمایش‌های سنتی و آیینی ایران، روضه‌خوانی و گوشه به ترتیب زیرمجموعه کدام نمایش‌ها، محسوب می‌شوند؟

- (۱) تعزیه - نقالی (۲) نقالی - تعزیه (۳) قوالی - نقالی (۴) تعزیه زنانه - تعزیه

۲۰۲- در چهره‌پردازی چنانچه چشم و ابرو به هم نزدیک و سایه شقیقه‌ها عمود بر ابروان رسم گردد، کدام شخصیت خلق می‌شود؟

- (۱) بیمار (۲) شاد (۳) معتاد (۴) منفی

۲۰۳- فیلم «هفت» اثر «دیوید فینچر» را می‌توان بیشتر در کدام دسته از فیلم‌ها به‌شمار آورد؟

- (۱) سیاه (۲) پلیسی (۳) نئو نوآر (۴) تعقیب و گریز

۲۰۴- کدام یک از نمایش‌های آیینی ایران، در شب چهارشنبه سوری اجرا می‌شود؟

- (۱) شال‌اندازی (۲) پهلوان کچک (۳) چومچه خاتون (۴) سوگینه‌خوانی

۲۰۵- کدام عبارت درباره فیلم «تنگسیر» درست است؟

- (۱) صادق چوبک داستان آن را بر اساس یک اتفاق واقعی نوشته است.
 (۲) داستان آن را صادق هدایت و امیر نادری فیلم‌نامه آن را نوشته است.
 (۳) ابتدا فیلم آن را امیر نادری ساخته و سپس داستان بر اساس روایت فیلم، نوشته شده است.
 (۴) زار محمد، شخصیت اصلی فیلم زابیده خیال داستان‌نویس است و فیلم با اقتباس از داستان ساخته شده است.

۲۰۶- در نمایشنامه مکبث اثر شکسپیر، خون نماد چیست؟

- (۱) جاه‌طلبی و انتقام (۲) قساوت و گناه (۳) جنایت و مکافات (۴) رهایی و آزادگی

۲۰۷- در نمایشنامه نویسی خیابانی، طرح و ایده نسبت بر یکدیگر چگونه‌اند؟

- (۱) ایده بر طرح مقدم است.
 (۲) طرح بر ایده مقدم است.
 (۳) به دلیل شیوهی اجرایی، طرح وجود ندارد.
 (۴) طرح و ایده دو کلمه جدانشدنی از هم هستند و هر یک بر مبنای دیگری تعریف می‌شود.

۲۰۸- اولین دانشکده هنرهای نمایشی کدام است و توسط چه کسی تأسیس شد؟

- (۱) هنرهای زیبا - عبدالکریم محقق‌الدوله (۲) هنرهای زیبا - مهدی فروغ
 (۳) هنرهای دراماتیک - مهدی فروغ (۴) هنرهای دراماتیک - عبدالکریم محقق‌الدوله

۲۰۹- کدام نویسنده، نمایشنامه کمدی می‌نوشت؟

- (۱) آشیل (۲) اوریپید (۳) سوفوکل (۴) آریستوفان

۲۱۰- پدر «تئاتر مدرن» کیست و تولد دوباره تئاتر را در چه می‌دانست؟

- (۱) کوپو - بدیهه‌سازی (۲) میرهولد - پیوستگی در صحنه
 (۳) آرتو - بازسازی اسطوره‌ها (۴) گروتفسکی - بی‌چیز بودن صحنه

۲۱۱- تصویرسازی روبه‌رو، مربوط به کدام نمایش ایرانی است؟

- (۱) نقالی (۲) مغ‌کشی
 (۳) کوسه برنشین (۴) خیال‌بازی



۲۱۲- در تصویر روبه‌رو که نمایی از فیلم موزیکال «داستان وست ساید» است، میزانشن و نور، بیشتر در خدمت چه مفهومی است؟



- (۱) هیجان، موسیقی و شادابی
- (۲) رقابت، شرارت و عصیان
- (۳) اختلاف طبقاتی، تغییر و اعتراض
- (۴) نیکی و بدی، استیصال، ناتوانی در تغییر

۲۱۳- در طراحی صحنه روبه‌رو کدام ترکیب‌بندی متعادل مشاهده می‌شود؟

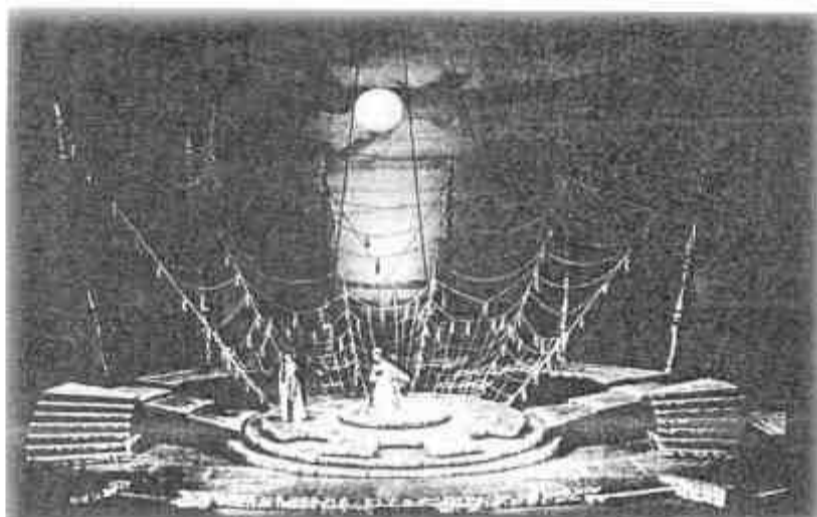

- (۱) شعاعی
- (۲) محوری
- (۳) قرینه‌سازی
- (۴) نامرئی (سحرآمیز)

۲۱۴- طراحی گریم تصاویر زیر، به ترتیب برای نشان دادن کدام اقوام کاربرد دارد؟



۳



۲



۱

- (۱) سومر، بابل، ماد
- (۲) آشور، آشور، سومر
- (۳) بین‌النهرین، یونان، روم
- (۴) ایران، یونان، بین‌النهرین

۲۱۵- تصویر روبه‌رو، صحنه‌ایی از کدام فیلم است؟



- (۱) مادر
- (۲) رم شهر بی‌دفاع
- (۳) رزمنان پودمکین
- (۴) هیروشیما عشق من



۲۱۶- تصویر روبه‌رو از فیلم ژاندارک، کدام مضمون را بیان می‌دارد؟

- (۱) توطئه
- (۲) تعامل
- (۳) مقاومت
- (۴) تکبر



۲۱۷- تصویر روبه‌رو، فاقد کدام حالت است؟

- (۱) پایان انتظار
- (۲) خواب و رویا
- (۳) تشویش و ناامنی
- (۴) تقابل فرم‌های ناهمگون



۲۱۸- از ماسک روبه‌رو، در کدام ژانر نمایشی یونان استفاده می‌شد؟

- (۱) درام
- (۲) کمدی
- (۳) حماسی
- (۴) ملودرام

۲۱۹- یوجیل اونیل و موريس مترلینگ به ترتیب پیرو چه مکاتبی بودند؟

- (۱) اکسپرسیونیسم - سمبولیسم
- (۲) ناتورالیسم - سوررئالیسم
- (۳) اکسپرسیونیسم - سوررئالیسم
- (۴) ناتورالیسم - سمبولیسم

۲۲۰- طرحی صحنه روبه‌رو، مناسب چه نوع تئاتری است؟

- (۱) انتزاعی با رویکرد سیاسی و اقتصادی
- (۲) واقع‌گرا با رویکرد اقتصادی و اجتماعی
- (۳) پوچ‌گرا با رویکرد فرا واقع‌گرا
- (۴) ساختارگرا و مدرن

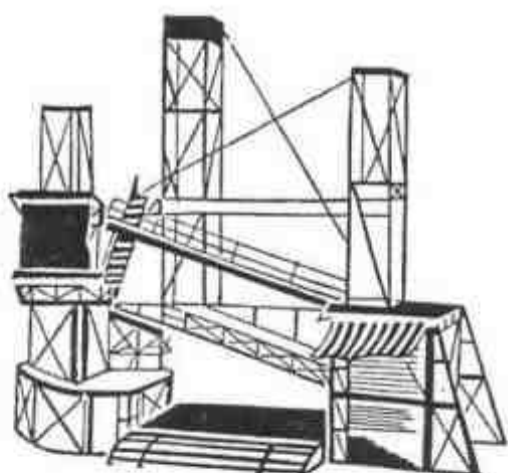

- ۲۲۱- تفاوت دستگاه شور با مُد فریژین، چیست؟
 (۱) تفاوت بین فاصله درجات اول به دوم دستگاه شور است.
 (۲) تفاوت بین فاصله درجات دوم به سوم دستگاه شور است.
 (۳) تفاوت بین فاصله درجات ششم به هفتم مد فریژین است.
 (۴) تفاوت بین فاصله درجات هفتم به هشتم مد فریژین است.
- ۲۲۲- دو بل نت «لاودو» زیر پنج خط حامل با کلید «سل» برای کدام یک از سازها، قابل اجراست؟
 (۱) ویلن (۲) کمانچه (۳) ویلنسل (۴) گلوکنشپیل
- ۲۲۳- باسوکنتینو (Bassocontinuo) در کدام دوره بیشتر استفاده می‌شد؟
 (۱) کلاسیک (۲) باروک (۳) رنسانس (۴) رومانیک
- ۲۲۴- تفاوت دستگاه چهارگاه و همایون چیست؟
 (۱) درجه سوم چهارگاه، نیم پرده پایین‌تر است.
 (۲) درجه هفتم چهارگاه، نیم پرده پایین‌تر است.
 (۳) درجه چهارم چهارگاه، چهارم کاسته است.
 (۴) درجه هفتم چهارگاه، نیم پرده بالاتر است.
- ۲۲۵- پیوند آکورد درجه پنجم به اول را چه می‌نامند؟
 (۱) Perfect (۲) Plagal (۳) interrupted (۴) Femining
- ۲۲۶- آکورد سه صدایی روی درجه سوم «سل دیز» مینور آنتیک چیست؟
 (۱) مینور (۲) کاسته (۳) ماژور (۴) افزوده
- ۲۲۷- علائم ترکیبی «میکسو لیدین فادیر» چیست؟
 (۱) چهار دیز (۲) پنج دیز (۳) شش دیز (۴) فا دیز، سی بمل و می بمل
- ۲۲۸- فاصله نوزدهم درست از نت «سل» چیست؟
 (۱) «فا» (۲) «دو» (۳) «می» (۴) «ر»
- ۲۲۹- در انتقال نظری با کدام کلید می‌توانید نت‌هایی را که با کلید «سل» نوشته شده است یک نت پایین‌تر بخوانید؟
 (۱) کلید «دو» خط چهارم (۲) کلید «دو» خط سوم (۳) کلید «فا» خط چهارم (۴) کلید «فا» خط سوم
- ۲۳۰- پوزیسیون چهارم ترمبون تنور آکولیس چیست؟
 (۱) «فا» (۲) «سل» (۳) «لا بمل» (۴) «فا دیز»
- ۲۳۱- پوزیسیون اول روی سیم «لا» ویلن چیست؟
 (۱) لا، سی، دو، ر (۲) لا، سل، فا، می (۳) سی، لا، سل، فا (۴) سی، دو، ر، می
- ۲۳۲- «سورنای» جزء کدام یک از گروه سازهای زیر است؟
 (۱) ایروفون (۲) کوردوفون (۳) ممیرانوفون (۴) ایدیوفون
- ۲۳۳- نوازنده «کرآنگله» برای هم‌صدایی با هورن «فا» چگونه عمل می‌کند؟
 (۱) همان نت‌های هورن را یک دوم بزرگ بالاتر اجرا می‌کند.
 (۲) نت‌های هورن را یک چهارم درست بالاتر اجرا می‌کند.
 (۳) نت‌های هورن را یک پنجم درست بالاتر اجرا می‌کند.
 (۴) همان نت‌های هورن را اجرا می‌کند.

۲۳۴- نوازنده کلا رینت «سی بمل» برای هم صدایی با کلا رینت «لا» چگونه عمل می کند؟

- (۱) یک سوم کوچک پایین تر اجرا می کند.
 (۲) یک دوم بزرگ پایین تر اجرا می کند.
 (۳) نیم پرده پایین تر اجرا می کند.
 (۴) نیم پرده بالاتر اجرا می کند.

۲۳۵- منطقه «اوج» در کدام گستره صوتی «نی» است؟

- (۱) غیث (۲) دوم (۳) سوم (۴) چهارم

۲۳۶- قطعه موسیقی مرغ سحر اثر کیست؟

- (۱) سالار معزز (۲) علینقی وزیری (۳) مرتضی خان نی داوود (۴) غلامحسین مین باشیان

۲۳۷- مد ائولین (Aeolian) با کدام یک از گام های زیر برابر است؟

- (۱) ماژور (۲) مینور ملودیک (۳) مینور هارمونیک (۴) مینور آنتیک

۲۳۸- مفهوم اصطلاح آچله راندو (accelerando) چیست؟

- (۱) به تدریج سرعت موسیقی را اضافه کردن
 (۲) به تدریج سرعت موسیقی را کم کردن
 (۳) به تدریج صداها را قوی تر اجرا کردن
 (۴) به تدریج صداها را ضعیف تر اجرا کردن

۲۳۹- پوئم سمفونیک چیست؟

- (۱) موسیقی که مبناء پولی فونی قرار می گیرد.
 (۲) موسیقی که برای یک ساز solo و ارکستر نوشته می شود.
 (۳) موسیقی که در دوره باروک توسط نوازندگان دوره گرد اجرا می شد.
 (۴) موسیقی که برای ارکستر نوشته می شود و منظومه یا داستانی را تعریف می کند.

۲۴۰- آکورد لا بمل، دو، فا دیز را چه می نامند؟

- (۱) ششم افزوده فرانسوی (۲) ششم افزوده ایتالیایی (۳) ششم افزوده آلمانی (۴) ششم افزوده اسپانیایی

۲۴۱- منبع اصلی تهیه الیاف دی استات و تری استات چیست؟

- (۱) مواد حاصله از نفت
(۲) مواد پروتئینی و حیوانی
(۳) مواد بازیافت با منشاء معدنی
(۴) لینترهای پنبه یا براده چوب درختان

۲۴۲- در ساخت ماکت‌هایی بادوام زیاد، مقاوم و سبک کدام ماده پیشنهاد می‌شود؟

- (۱) بالکلی (۲) آزبست (۳) فایبرگلاس (۴) ورمیکولیت

۲۴۳- کدام پارچه ابریشمین؛ نازک، لطیف و سبک با بافت نافته است که در سطح آن اثرات گره و اسلاب به صورت خطوط عرضی نامنظم به وجود می‌آید؟

- (۱) پونزه (۲) ساتین (۳) تویید (۴) شانتوک

۲۴۴- اساس کار چلنگری چیست؟

- (۱) حرارت دادن و شکل دادن فلزات و تلفیق جنسیت‌های مختلف به منظور استفاده از قابلیت‌های متنوع فلزات
(۲) حرارت دادن فلزات به وسیله کوره آهنگری و دمیدن و کوفتن و اتصال قطعات جهت حصول شکل نهایی
(۳) قالب‌گیری به وسیله فلزات مذاب در قالب‌های ماسه‌ای و شکل دادن محصول به وسیله قلم و چکش
(۴) ریخته‌گری فلزات مختلف با نقطه ذوب پایین و ترکیب حجم‌های قالب‌گیری شده در کوره

۲۴۵- قلم‌موهای معروف به چینی (سومی) که از آن برای خوشنویسی و آب‌مرکب به صورت عمودی استفاده می‌شود، از موی کدام حیوان ساخته می‌شود؟

- (۱) گربه (۲) گورکن (۳) گوزن (۴) گوساله

۲۴۶- کدام ماده به عنوان ماده‌ای رنگ‌بر می‌تواند کاربرد داشته باشد؟

- (۱) متانول (۲) فنول (۳) کربنات سرب (۴) هیپوکلریت کلسیم

۲۴۷- در هنر دستی ملیله‌سازی «بوته» دارای چه کیفیتی است؟

- (۱) قالب فلزی با شیارهای سطحی به ابعاد تقریبی سی سانتی‌متر، طول و پنج سانتی‌متر، عرض.
(۲) ظرفی کوچک از جنس گرافیت که حرارت را به خوبی منتقل می‌سازد.
(۳) مواد مذاب آماده برای شکل‌گیری و ریختن در قالب است.
(۴) صفحه‌ای دارای سوراخ‌هایی از درشت تا ریز.

۲۴۸- برای حصول رنگ‌های شکلاتی، دندانان زاج سفید را با کدام ماده می‌توان تلفیق نمود؟

- (۱) سولفات آهن (۲) کلرید قلع (۳) کلرید قلع و مس (۴) سولفات مس و آلومینوم

۲۴۹- علت کاربرد دندانانها در رنگرزی پشم با مواد رنگزای طبیعی چیست؟

- (۱) کاهش میزان تورم الیاف پشم در حمام رنگرزی (۲) افزایش زیبایی و غلظت رنگ‌های طبیعی
(۳) کاهش هزینه‌های رنگرزی با مواد شیمیایی (۴) افزایش ثبات رنگرزی و تغییر فام

۲۵۰- منشاء تشکیل ماسه و لای چیست؟

- (۱) سنگ‌های رسوبی
(۲) کوارتز حاصل از سنگ‌های آذرین
(۳) سنگ‌های آتشفشانی و رسوبات گیاهان
(۴) مواد کربنی موجود در اعماق زمین و سنگ‌های دگرگون

۲۵۱- علت ترک خوردن گره‌ها در چوب چیست؟

- (۱) روش غلط خشک کردن چوب و ماندن رطوبت در بین الیاف طولی آن است.
- (۲) اختلاف در میزان هم‌کشیدگی موازی و عمود بر دوایر رویش سالانه در یک گره است.
- (۳) تغییر بی‌موقع آب‌وهوا به هنگام رویش درخت، بافت گره‌ها را سست می‌کند و زمانی که آنها به چوب تبدیل می‌شوند ترک می‌خورند.
- (۴) چنانچه چوب در حرارت بالاتر از حد لازم خشک شود، شدت فشار اکسیژن تبخیر شده در لابه‌لای الیاف، باعث ایجاد ترک‌هایی در گره‌ها می‌شود.

۲۵۲- کدام سنگ در اثر انجماد در اعماق زیرزمین به وجود می‌آید؟

- (۱) خارا (۲) بازالت (۳) آندزیت (۴) میکا

۲۵۳- در نقشه‌کشی هنگام استفاده از پرگار، بهتر است کدام مورد رعایت گردد؟

- (۱) نوک مدادی با پهنای ۳/۰ استفاده شود.
- (۲) هنگام چرخاندن پرگار، فشار اصلی بر روی نوک مدادی باشد.
- (۳) نوک سوزن پرگار باید همیشه حدود ۵/۰ میلی‌متر از نوک مدادی بلندتر باشد.
- (۴) برای ثبات بیشتر نوک سوزنی روی کاغذ بهتر است قبل از استفاده، مکان نوک سوزن را چسب کاغذی زد.

۲۵۴- کدام گزینه بیانگر جنس صفحه‌های فرم چاپ است؟

- (۱) سیلک، نایلون، مس (۲) روی، نایلون، ژلاتین
(۳) روی، قلع، آلومینیوم (۴) لاستیک، آلومینیوم، لینولنوم

۲۵۵- نقش بُراکس در چسب نشاسته‌ای چیست؟

- (۱) بی‌رنگ نمودن (۲) مرطوب نگه داشتن (۳) جلوگیری از تخمیر (۴) جلوگیری از تغییر رنگ

۲۵۶- سطح کاغذ و مقوای روکش‌دار را می‌توان از مخلوط رنگدانه با همه مواد ذکر شده پوشش داد، بجز:

- (۱) کازبین (۲) نشاسته (۳) لاتکس (۴) صمغ عربی

۲۵۷- کدام ماده در صنعت رنگ‌سازی به‌عنوان مات‌کننده و ارزان‌کننده کاربرد دارد؟

- (۱) تالک (۲) کائولین (۳) کربنات کلسیم (۴) هیدرات آلومینیوم

۲۵۸- کدام ماده در انواع مواد اولیه چاپ باتیک در کشورهای مختلف مشترک است؟

- (۱) سقز (۲) موم (۳) رزین (۴) پارافین

۲۵۹- از کدام ماده می‌توان جهت ضدآتش نمودن پارچه‌های پنبه‌ای استفاده کرد؟

- (۱) محلول استات آلومینیوم (۲) نمک‌های معدنی قابل حل در آب
(۳) محلول یک درصد اسیدسولفوریک (۴) ترکیب نیترات روی و کربنات سدیم

۲۶۰- تمام موارد جزء ویژگی ساختاری سیلر است بجز:

- (۱) این ماده به اصطلاح برای پرکردن خلل و فرج چوب قبل از رنگ نهایی به‌کار می‌رود.
- (۲) رنگی است قهوه‌ای روشن تا متمایل به قرمز که به‌عنوان رنگ نهایی مورد مصرف قرار می‌گیرد.
- (۳) رنگی است متمایل به کرم و شفاف که برای غیرقابل نفوذ کردن سطح مورد نظر استفاده می‌شود.
- (۴) پس از استفاده سیلر و خشک شدن آن قابلیت جذب رنگ، کم شده که باعث استحکام بیشتر رنگ نهایی می‌شود.